

# MH 1C - MH 2C - MH 2M

## Instructions for use

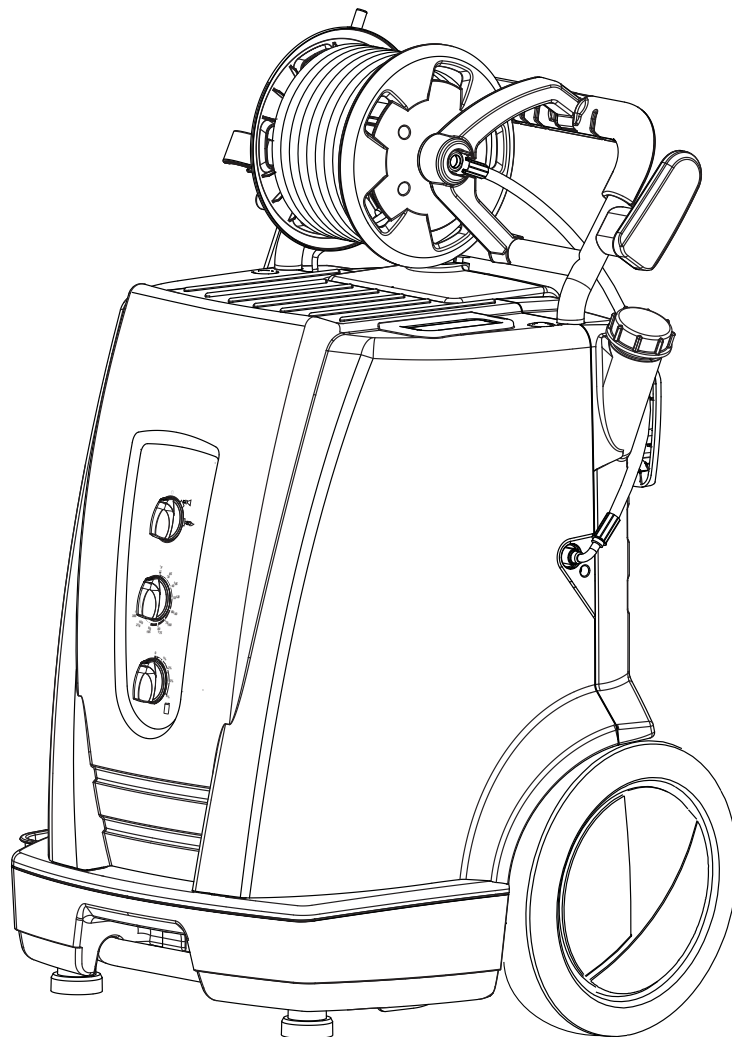

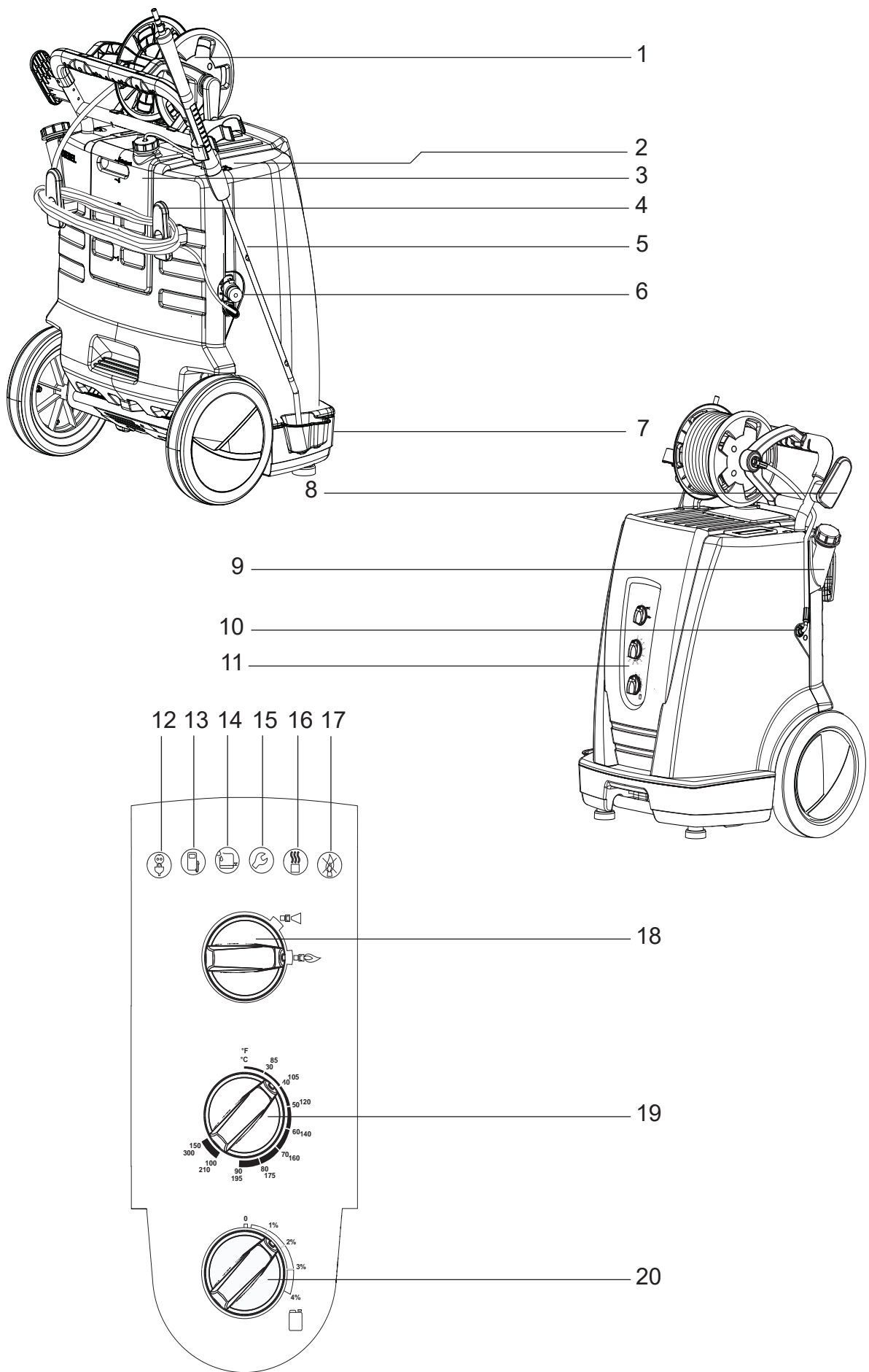

1	Í ðààèèà ááçí î añí î ñèè	329
2	<b>Описание</b>	<b>330</b>
2.1	Назначение	330
2.2	Органы управления	330
3	<b>Подготовка к работе</b>	<b>331</b>
3.1	Установка	331
3.2	Перед использованием	331
3.3	Заправка моющим средством <sup>1)</sup>	331
3.4	Заправка топливного бака	332
3.5	Присоединение шланга высокого давления	332
3.6	Присоединение шланга подачи воды	332
3.7	Электрическое подсоединение	333
3.8	Улавливание антифриза	333
4	Èñí î èüçí àáí èà î î èèè	<b>333</b>
4.1	Включение мойки	333
4.2	Ñí ààèí áí èü	333
4.3	Регулировка давления с помощью распылительного устройства Variopress <sup>1)</sup>	334
4.4	Использование моющих средств	335
5	Ì áõí àü î ðèí áí áí èü	336
5.1	Ì áüàü èí õí ðí àðèü	336
5.2	Òèí î áüá çààà-è ÷èñòèè	336
6	<b>После окончания работы</b>	<b>338</b>
6.1	Выключение машины и отключение кабеля питания	338
6.2	Сматывание электрического кабеля и шланга высокого давления и хранение принадлежностей	338
6.3	MH 1C Хранение (при плюсовых температурах)	338
6.4	MH 2C/MH 2M Хранение (при плюсовых температурах)	339
6.5	Транспортировка машины	339
7	<b>Техническое обслуживание</b>	<b>340</b>
7.1	План технического обслуживания	340
7.2	Работы по техническому обслуживанию	340
8	<b>Устранение неполадок</b>	<b>341</b>
8.1	Символы на панели обслуживания	341
8.2	Другие неполадки	342
9	Äí î í èí èòàèíí àü èí õí ðí àðèü	343
9.1	Óðèèèçàðèü î î èèè	343
9.2	Äàðáí ðèü	343
9.3	Декларация о соответствии требованиям ЕС	343
	Specifications	407

Í áí çí à-áí èÿ



Ë í ñòðóéòèè ïí  
ááçí  
í àñí í ñòè  
á ááí ííí  
ðóèí áí àñòáá,

èí òí ðúá í áí áðí àèí í ñí àèþááòú  
áèÿ í ðááí óáðáçáí èÿ  
í àñ-àñòí í áí ñéó-àÿ.



Ýòí ò ñèì áí è  
áúááèÿáò  
íí àñéáçéè  
íí áúøáþúèá

í ðí èçáí àèðáèúí í ñòú è  
óí ðí çáþúèá ðááí óó ñ  
áí í áðáóí í .



Í áðáá èñíí èúçí á  
áí èáì í í á-íí é  
í àøèí ú í áÿçáðáèúí í  
í ðí -ðéðá ááí í í á  
ðóèí áí àñòáí è

áñáááà ááðæèðá ááí á í ðáááèáð  
áí ñÿáááì í ñòè.



Ýòí ò ñèì áí è  
óéáçúáááð í á  
èí ñòðóéòèè ïí  
ááçí í àñí í ñòè  
èí òí ðúá

í ðááí óáðáçáþò í í áðáæááí èá  
í àøèí ú èèè í í áúøáþò áá  
í ðí èçáí àèðáèúí í ñòú.

# 1 Í ðááèèèà ááçí í àñí í ñòè

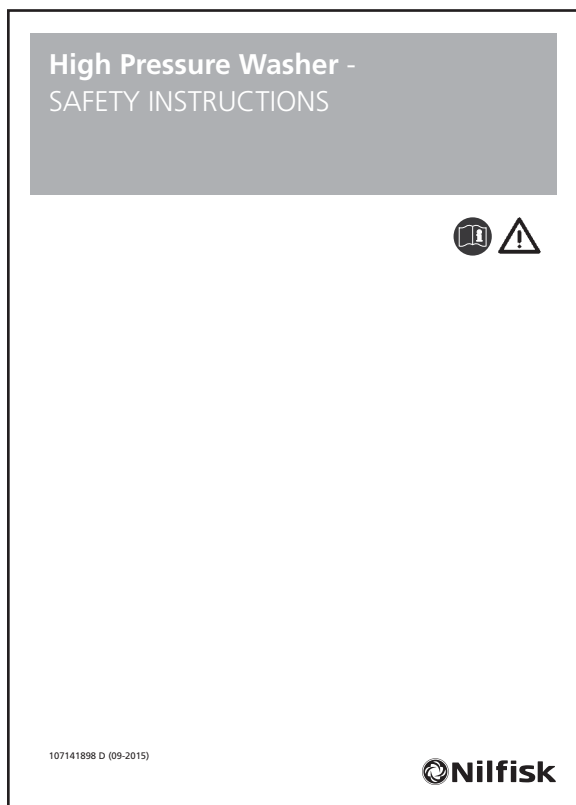

## 2 Описание

### 2.1 Назначение

Данный очиститель высокого давления предназначен для профессионального использования. Он может применяться для очистки сельскохозяйственного и строительного оборудования, конюшен, транспортных средств, ржавых поверхностей и т. д.

Машина не сертифицирована для очистки поверхностей, контактирующих с пищевыми продуктами.

В Разделе 5 описывается ис-

пользование очистителя высокого давления для различных видов очистки.

Использование машины допускается только в соответствии с данными инструкциями. Любое другое применение может привести к повреждению машины или очищаемых поверхностей, либо повлечь за собой серьезные травмы.

Пылесос МН 1С предназначен только для профессионального использования.

### 2.2 Органы управления



См. рис. на откидной странице в начале этой инструкции по эксплуатации.

1. Барабан шланга <sup>1)</sup>
2. Блокировка крышки
3. Бак для моющих средств
4. Крючок для кабеля
5. Распылительное устройство
6. Подсоединение воды
7. Держатель для трубки распылителя
8. Крюк для шланга
9. Заливной патрубков для горючего
10. Подсоединение шлангов высокого давления для машин без барабана кабеля
11. Панель управления
12. Индикация готовности к работе
13. Заправить горючее
14. Низкий уровень Nilfisk AntiStone<sup>1)</sup>
15. Провести техуход сервисом Nilfisk
16. Бойлер перегрелся
17. Датчик пламени закопился
18. Главный выключатель
19. регулятором температуры
20. Дозирование моющих средства<sup>1)</sup>

## 3 Подготовка к работе

RU

### 3.1 Установка

Для исправной работы каждой форсунки для горючего необходимо использовать точную смесь воздуха сгорания и горючего. Атмосферное давление и содержание кислорода зависят от места применения мойки и различаются в зависимости от высоты над уровнем моря. Это действительно независимо от того, используется ли керосин или дизель. Моечная машина прошла на заводе тщательную проверку и настроена для обеспечения максимальной мощности. За-

вод-изготовитель находится на высоте ок. 140 м (450 футов) над уровнем моря и настройка форсунки для горючего оптимальна для этой высоты.

Если место применения устройства находится на высоте более 1200 м (3900 футов) над уровнем моря, то следует настроить форсунку для горючего для исправной работы и больше) эффективности. Обращайтесь в таком случае к вашему дилеру или в Nilfisk-сервис.

### 3.2 Перед использованием

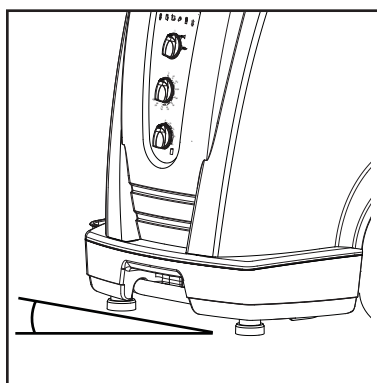

Max. 10°

1. Перед первым использованием мойки проверить ее на отсутствие видимых дефектов и в случае наличия таковых свяжитесь с вашим Nilfisk-дилером.
2. Включать устройство только в случае отсутствия дефектов / ее безукоризненного состояния.
3. Уклон поверхности, на которой работает очиститель высокого давления, не должен превышать 10° в любом направлении.

### 3.3 Заправка моющим средством<sup>1)</sup>

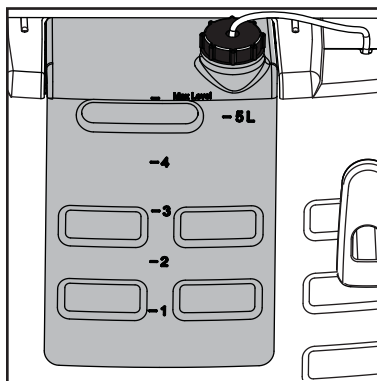

1. Заправить моющее средство Nilfisk в баки для моющих средств.

<sup>1)</sup> Специальные принадлежности для различных вариантов модели  
Перевод оригинального руководства по эксплуатации

### 3.4 Заправка топливного бака

#### ПРИМЕЧАНИЕ!

При температурах ниже 8 °С жидкое топливо начинает застывать (выделение парафина). Вследствие этого могут возникнуть трудности при включении форсунки для горючего. Поэтому следует перед зимним периодом добавить присадки для понижения температуры застывания и улучшения текучести (доступны в специализированной торговле мазутом) или использовать «зимнее» дизельное топливо.

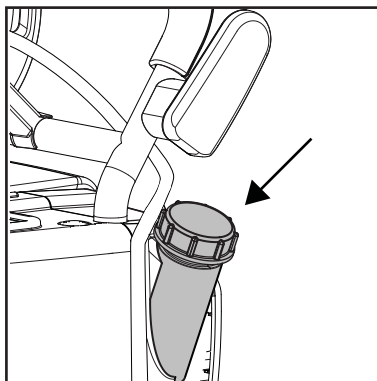

Заправка при холодной мойке: Заполнить топливный бак из чистой емкости свежим топливом, печным топливом, соответствующим стандарту DIN 51603-1 (без биодизельного топлива) или дизельным топливом EN 590 (дизельным топливом с содержанием биодизельного топлива до 7%). Дизельное топливо в соответствии с EN 590 (до 7% биодизельного топлива) можно применять при условии соблюдения нижеуказанных ограничений. Максимальное время хранения в резервуаре для дизельного топлива мойки высокого давления: 1 месяц. Дизельное топливо, хранящееся в экстремальных условиях на протяжении более 6 месяцев, нельзя заливать в мойки высокого давления Nilfisk. Дизельное топливо EN 590 не рекомендуется использовать в HPW при температуре окружающей среды ниже 0 °С. Запрещается применять дизельное топливо EN 590 из открытой емкости.

Топливо не должно иметь никаких примесей.

Старайтесь не повреждать фильтр топливного бака во избежание попадания грязи в бак

### 3.5 Присоединение шланга высокого давления

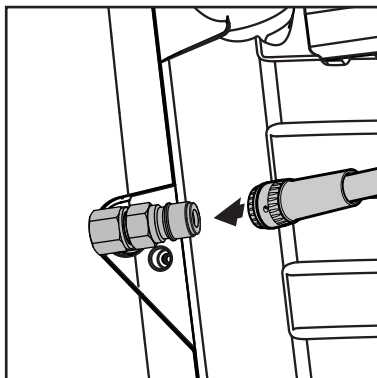

1. Присоединить шланг высокого давления с помощью быстросъемного байонетного соединения.

### 3.6 Присоединение шланга подачи воды



В случае низкого качества воды (песок и т.п.), рекомендуем использовать фильтр тонкой очистки воды на входе в аппарат.

Для подключения мойки использовать армированный водяной шланг с диаметром не менее 3/4" (19 мм).

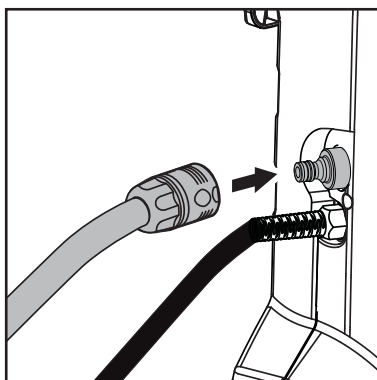

1. Присоединить к шлангу приложенную насадку.
2. Перед присоединением шланга подачи воды, промыть его водой для исключения попадания в мойку песка и грязи.
3. Присоединить шланг с помощью быстросъемного байонетного соединения.
4. Открыть кран.

### 3.7 Электрическое подсоединение



#### ОСТОРОЖНО!

При использовании барабанов для кабеля:

1. Во избежание перегрева и возникновения пожара, кабель всегда разматывать полностью.

Подключать мойку разрешается только к электрической сети, отвечающей нормам.

1. Соблюдать инструкцию по безопасности в главе 1.
2. Вставить вилку аппарата в розетку электрической сети.



### 3.8 Улавливание антифриза

Водопроводная система мойки наполняется на заводе антифризом. Для повторного использования следует набрать

первых 5 л жидкости, выходящих из мойки, в какой-либо бак.

## 4 Ἐπιτήρυξι ἀαί εἶ ἰ ἑεἶ

### 4.1 Включение мойки



ἰ ἑεἶ Ἄ×Αί Εἶ!

ἰ ἄἑἶ ἰ ἑεἶ ἄἑἶ ἄἶ ἑἶ  
ἰ ἄἑἶ ἑ ἄἑἶ ἰ ἑεἶ  
ἰ ἑἶ ἑἶ ἰ ἑ ἑἶ ἑἶ ἑἶ

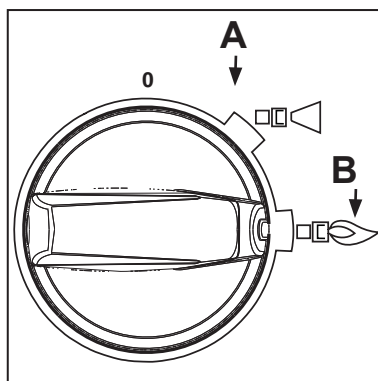

1. Переключить главный выключатель в положение „Холодная вода“ (A). Электронное управление проводит самотестирование, все светодиоды загораются один раз. Запускается двигатель. Светится

### 4.2 Ἰ ἑἶ ἑἶ ἑἶ

#### 4.2.1 ἰ ἑἶ ἑἶ ἑἶ

ἑἶ ἑἶ ἑἶ ἑἶ ἑἶ ἑἶ  
ἑἶ ἑἶ ἑἶ ἑἶ ἑἶ ἑἶ

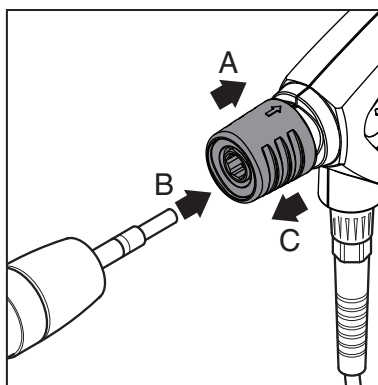

1. Включите распылитель, чтобы продуть машину и удалить из нее воздух.
2. Когда поток воды станет равномерным, перейдите к следующим шагам.

1. Оттяните назад быстродействующую ручку (A) распылителя.
2. Вставьте ниппель наконечника распылителя (B) в быстросъемный коннектор и отпустите его.
3. Потяните наконечник распылителя (или другой аксессуар) вперед для проверки надежности его соединения с распылителем.

#### 4.2.2 Мойка холодной/ горячей водой (до 100 °С)

1. Переключите главный переключатель в положение «Горячая вода» (B) и выберите необходимую температуру на термостате.
2. Разблокировать пистолет-распылитель и привести в действие.



RU

**ВНИМАНИЕ!**

Для мойки с барабаном для шланга: При работе в режиме горячей воды необходимо полностью размотать шланг с барабана, так как в результате воздействия тепла барабан может деформироваться.

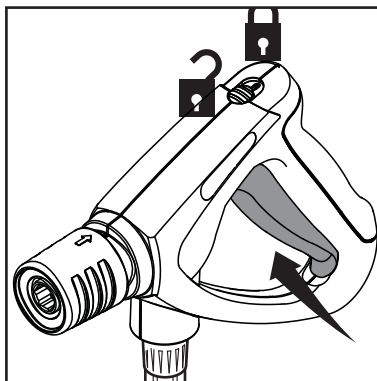

**4.2.3 Мойка паром (выше 100 °C )<sup>1)</sup>**



Остерегайтесь выхода горячей воды и пара температурой до 150°C при работе в режиме парообразования.

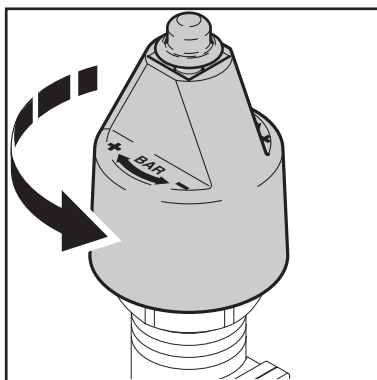

**4.3 Регулировка давления с помощью распылительного устройства Variopress<sup>1)</sup>**

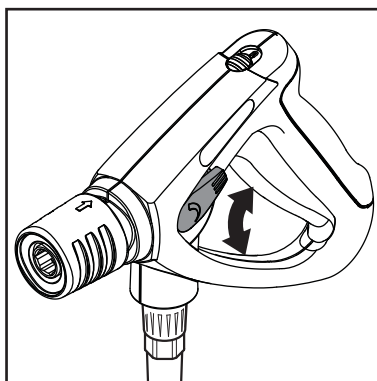

В целях безопасности никогда не привязывайте сзади или не закрепляйте переключатель распылителя в открытом положении во время работы. Переключатель должен иметь возможность при отпуске перекрыть поток воды

Включается форсунка. При перерывах в работе: даже при коротких перерывах в работе, включить предохранительный арретир (см. рис. в главе 6.1).

1. Для особого применения использовать стальную трубку с насадкой для пара (См. каталог принадлежностей).
  2. Открыть крышку.
  3. Повернуть ручку регуляторного блока безопасности против часовой стрелки до упора.
  4. Переключить главный выключатель в положение "Горячая вода".
  5. Выбрать температуру (выше 100 °C ).
1. С помощью переключателя Varío регулируйте расход воды и, соответственно, давление
  2. Нажмите переключатель вперед для получения полного давления и расхода

#### 4.4 Использование моющих средств

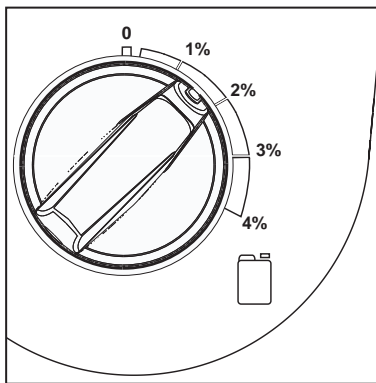
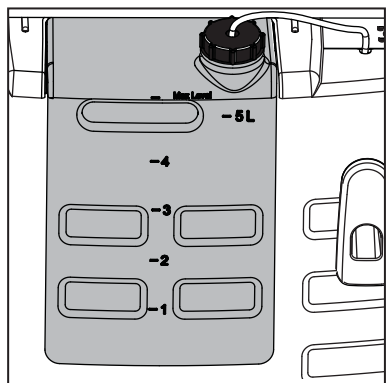

##### **ВНИМАНИЕ!**

*Не допускать высыхания моющего вещества на поверхности, т.к. это может привести к ее повреждению!*

*Для специальных случаев применения (напр. дезинфекции) количество моющего средства следует определять в литрах.*

##### **МН 1С**

Моющие средства могут всасываться через серийно установленный инжектор только в режиме низкого давления:

1. Разбавить моющее средство в соответствии с указаниями производителя.
2. до упора повернуть колпачок на головке сопла FlexoPowerPlus в сторону отметки «СНЕМ».
3. Объём моющего средства можно отрегулировать посредством поворота дозирующего клапана.
4. Главный переключатель- Повернуть переключатель в положение «I».
5. Включить пистолет-распылитель.

##### **МН 2С/МН 2М**

1. Установить желаемую концентрацию моющего средства с помощью дозатора моющих средств.
2. Смочить изделие, подлежащий чистке.
3. В зависимости от степени загрязнения подождать пока средство подействует. Затем помыть струей высокого давления.

RU

# RU 5 Ì àòî äû ì ðèì áí áí èÿ

## 5.1 Ì àùàÿ èí òí ðì àöèÿ

Ûòàèèèáí àÿ Ì -èñòèà áí òèàààòòÿ Ì ðè ñí àèðááí èè Ì áèí òí ðùò Ì ñí Ì áí ùò Ì ðèáì Ì á á ñí -àòáí èè ñ ààøèì èè-í ùì Ì Ì ùòì Ì á òáòí Ì èí àèè -èñòèè. Ì ðààèèí Ì àùàðáí Ì ùà Ì ðèí ààèááí Ì òèè è Ì Ì ðùèà ààùáñòàà òáàèè-èààðò ùòòàèèèáí Ì òò Ì èñí Ì èùçí ááí èÿ Ì Ì á-í Ì è Ì àøèí ù. Ì èæá ðáññì Ì òðáí à Ì ñí Ì áí àÿ èí òí ðì àöèÿ Ì á Ì -èñòèá.

### 5.1.1 Ì ðí Ì èòèà

Ржавчину или толстый слой грязи можно размягчить в течение времени отмачивания. Идеальный метод для сельского хозяйства – например, в свинарниках. Метод вымачивания можно применять с использованием пены или простого щелочного моющего средства. Перед мытьем под давлением дайте продукту находиться на загрязненной поверхности в течение около 15 минут. В результате мытье под давлением займет гораздо меньше времени.

### 5.1.2 Ì Ì ðùèà òðááñòàà è Ì áí à

Ì áí áñáí èá Ì Ì áí ù èèè Ì Ì ðùááí ààùáñòàà Ì ðí èçáí àèòòÿ Ì á òóòò Ì Ì ááòí Ì òò, -òí àù òèì è-áñèí á áçáèì Ì áàèñòáèá Ì ðí èñòí àèèí Ì áí ðÿì òð ñ áðÿçÿð (не под прямыми солнечными лучами). Ì Ì ðùèà òðááñòàà Ì áí Ì òÿòòÿ ñí èçò áááðò, Ì áí ðèì áð Ì ðè Ì ùòà àáòí Ì Ì àèèÿ, àèÿ òí áí -òí àù èñèèð-èòù "ñááðò-èñòùá" ò-áñòèè, àáà òðááñòáí ñí àèðááòòÿ á àùñí èèò èí Ì òáí ððáòèÿ è òáèàáò áí èç. Áàèòá òðááñòáò Ì ðí ðáááèðí àáòù Ì áñèí èùèí Ì èí òò Ì áðáá òáì èáè ñí ùááòù.

### 5.1.3 Òáì Ì áðáòòáð

Ì Ì ðùèà òðááñòàà áí èáá ùòòàèèèáí ù Ì ðè àùñí èèò òáì Ì áðáòòáð. Ñì áçèè, Ì áñèà è æèðù òí æá èó-øá ñí ùáàðòòÿ Ì ðè àùñí èí è òáì Ì áðáòòáð. Áàèèè èó-øá Ì -èùáðòòÿ Ì ðè òáì Ì áðáòòáð Ì èí èí 60°C. Ì áñèà, çááðÿçí áí èÿ è ñí áçèè Ì Ì áóò Ì -èùáòòòÿ Ì ðè òáì Ì áðáòòáð Ì áæáò 70° è 90°C.

### 5.1.4 Ì áòáí è-áñèèèè ùòòáèò

×òí àù òááèèòù æáñòèèá ñèí è áðÿçè Ì Ì æáò Ì Ì Ì ááí àèòòÿ áí Ì Ì èí èòáèí ùé Ì áòáí è-áñèèèè ùòòáèò. Ñì áðèáèí ùá ñí Ì èá è áðáùáðùèáñÿ ùáòèè Ì Ì çáí èÿðò ñí çááòù ùòí ò ùòòáèò. Èñí Ì èùçòèòá ùáòèò àèÿ òáàèáí èÿ, Ì áí ðèì áð áðÿçááí è Ì èáí èè.

### 5.1.5 Áùñí èí á ááàèáí èá èèè áí èùøí è Ì áúáì áí àù

Áùñí èí á ááàèáí èá Ì á áñáááà èó-øáá ðáøáí èá ò.è. Ì Ì æí Ì Ì Ì áðááèòù Ì Ì ááòí Ì òò. Ì Ì ðùèè ùòòáèò òáèæá çááèñèò Ì ò èí èè-áñòáà áí àù. Ááàèáí èá Ì ðèáèèçèòáèí Ì Ì èí èí 100 ááð Ì Ì æáò áùòù áí òáòí -í ùì àèÿ Ì ùòÿ Ì àøèí ù (á ñí -àòáí èè ñ áí ðÿ-áè áí áí è). Áí èùèèè Ì áúáì áí àù Ì áèáá-ááò ñí ùááí èá áí èùøèò Ì áúáì Ì á çááðÿçí áí èè.

## 5.2 Òèí Ì áùá çááá-è -èñòèè

### 5.2.1 Ñáèùñèí á òí çÿèñòáí

Çááá-a	Ì ðèí ààèááí Ì òèè	Ì áòí á
<p>Ëí Ì ðáí è,</p> <p>Ñáèí áðí èèè</p> <p>Ì -èñòèà òááí ,</p> <p>Ì Ì èí á è</p> <p>Ì áí ðááí ááí èÿ.</p> <p>Ááçèí òáèòèÿ.</p>	<p>Èí æáèòí ðù</p> <p>Ì áí Ì Ì áðáçí ááòáèáè</p> <p>ðáñí ùèèòáèí Ì áí ù.</p> <p>Ì áñááèá "Powerspeed"</p> <p>Ì áñááèá àèÿ -èñòèè</p> <p>Ì Ì èí á</p> <p>Ì Ì ðùèà ààùáñòàà.</p> <p>"Óí èááðñáèí Ì á"</p> <p>"Alkafoam"</p> <p>Ááçèí òáèòáí ò</p> <p>DAS 3000</p>	<ol style="list-style-type: none"> <li>Ì ðí Ì èòèà- Ì áí áñèòá Ì áí ó Ì á áñá Ì Ì ááòí Ì òèè (ñí èçò áááðò) è Ì Ì áí æáèòá Ì èí èí 30 Ì èí òò.</li> <li>Òááèèòá áðÿçÿ ñ Ì Ì ááòí Ì òáèè ñ Ì Ì Ì Ì ùáð Ì áñááèè àùñí èí áí ááàèáí èÿ èèè áðáí è. Çáòáì ñí Ì áá, Ì -èñòèòá ñí èçò áááðò Ì á ááòèèáèí ùò Ì Ì ááòí Ì òòÿ</li> <li>Àèÿ ñí ùááí èÿ áí èùøèò Ì áúáì Ì á çááðÿçí áí èè, òí áí ùøèòá ááàèáí èá è òááèè-ùòá ðáñòí á áí àù</li> <li>Èñí Ì èùçòèòá ðáèí Ì áí áí ááí Ì ùè ááçèí òáèòáí ò è Ì áòí àù àèÿ ñáí Ì áðááí òèè. Ì áðááí òèò Ì ðí áí àèòá, èí ááá áðÿçÿ òáàèáí á Ì Ì èí Ì òòð.</li> </ol>
<p>Ì àøèí ù</p> <p>Òðáèòí ðù,</p> <p>Ì èòáè è ò.í .</p>	<p>Ñòáí ááòíí ùé</p> <p>ðáñí ùèèòáèí.</p> <p>Èí æáèòí ð àèÿ</p> <p>Ì Ì ðùááí òðááñòáà.</p> <p>Ì áñááèá "Powerspeed"</p> <p>ðáñí ùèèòáèè ñ èçáèáí Ì</p> <p>è àèÿ -èñòèè áí èùá.</p> <p>Ùáòèè.</p>	<ol style="list-style-type: none"> <li>Ì áí áñèòá Ì Ì ðùèè ðáñòáí ð Ì á Ì Ì ááòí Ì òèè Ì àøèí ù èèè Ì áí ððáí ááí èÿ, àèÿ òí áí -òí àù ðáçí ùá-èòù Ì ùèè è áðÿçÿ. Ì áí Ì ñèòá ñí èçò áááðò.</li> <li>Ì á-í èòá Ì -èñòèò ñ Ì áñááèè àùñí èí áí ááàèáí èÿ. Ì -èùáèòá ñí Ì áá ñí èçò áááðò. Èñí Ì èùçòèòá áí Ì. Ì ðèí ááèááí Ì òèè àèÿ Ì -èñòèè òðááí Ì áí òóòí Ì ùò Ì áñò</li> <li>Ì -èñòèòá òðóí èèá ò-áñòèè, òáèèá èáè ááèááòáèè, ðáçèí Ì áúá òí èí òí áí èÿ, Ì Ì Ì èçèá ááàèáí èá àèÿ Ì ðááí òáðáùáí èÿ Ì Ì áðáæááí èè.</li> </ol>

5.2.2 Aaõî ì î áèèè



Çaaa=a	Ï ðeí aaeáæí î ñøè	Ì aõî á
Kóçî áà aaõî ì î áèèèè	Ï ðeí aaeáæí î ñøè  Ñoaí aaðoí úe ðañî úeèòáeú. Éí æáeõí ð áeý ì î ðúaaí ñðáañoaa. Ðañî úeèòáeè ñ eçæeáí ì è áeý +eñoèè áí eúá. Úáðèè.  Ì î ðúeá ááúañoáa  Øaí î óí ú "Aktive". Ï áí á "Aktive" "Sapphire" "Super Plus" "Aktive Wax" "Allosil" "RimTop"	1. Í áí áñeòá ì î ðúeè ðañoaí ð í á í î áaðoí î ñøè ì aøeí ú èèè í áí ðoaí aaí eý, áeý oí áí -oí áú ðaçì ýá-eòú ì úeú è aðýçú. Í áí ì ñeòá ñí eçò áaaðò. Á ñeò-aá ì ñí áí aðýçí úò áaõî ì î áèèèè, ì ðááaaðeòáeúí ì î áðaaí oáeòá ðañoaí ðí ì ðeí á "Allosil" áeý oáaeáí eý ñeáaí á í añaéí ì úò è o.í., çàòáì ñí ì eòá ì î á í eçèèì áaaeáí eáì è í áí áñeòá ì áú-í í á ì î ðúaa ñðáañoaí. Áaeòá ñðáañoaò ì î áaeñoaí áaóú ì eí eí 5 ì eí oò, ì áðáa oáì eae ñí úáaóú. Í î áaðoí î ñøè "Ì áaèèèèè" ì î æí ì î +eúáòú, eñî ì eúçóý "RimTop" 2. Í á-í eòá ì +eñoèò ñ í añaáeè áúñî eí áí áaaeáí eý. Í +eúáeòá ñí ì áa ñí eçò áaaðò. Eñî ì eúçóeòá áí ì. ì ðeí aaeáæí î ñøè áeý ì +eñoèè oðoáí ì áí ñoóí ì úò ì áño (í áí ðeí að eçí áí oóúá ðañî úeèòáeè èèè í añaáeè áeý +eñoèè áí eúá). Eñî ì eúçóeòá úáðèè áeý áí áaaeáí eý ì áoaí e-áñeí áí ýoóáeòá ì +eñoèè. Í ðí oèèá ðañî úeèòáeè oáí áí ú ì ðe ì úoúá áaeáaòáeý e eí eáñí úò aðí è. Eçí áí oóúá ðañî úeèòáeè èèè í añaáeè áeý +eñoèè áí eúá. 3. Í +eñoèòá oðoí eèá o-añoèè, oáeèá eáè áaeáaòáeè, ðaçeí ì áúá oí eí oí áí eý, ì î í eçèá áaaeáí eá áeý ì ðáaí oáðáúáí eý ì î áðáæááí eé. 4. Í áí áñeòá æèèèèè áí ñè áeý çàúeòú eóçí áa ì ò çáaðýçí áí eé

5.2.3 Çaaí eý è í áí ðoaí áaí eá

Çaaa=a	Ï ðeí aaeáæí î ñøè	Ì aõî á
Ì áú-í úá ì î áaðoí î ñøè.	Éí æáeõí ðú ì áí ì î áðaçì áaòáeáé Ñoaí aaðoí úe ðañî úeèòáeú Ðañî úeèòáeè ñ eçæeáí ì Í añaáeè áeý +eñoèè ðaçáðáoaðí á  Ì î ðúeá ááúañoáa "Intensive" "J25 Multi" "Combi Aktive" "Alkafoam"  Áaçeí oáeòáí o DÁS 3000	1. Í áí áñeòá áí eúøí é ñeí é í áí ú í á í +eúáaí úá ì î áaðoí î ñøè. Í áí ì ñeòá í á ñoèá ì î áaðoí î ñøè. Í áí ì ñeòá ñáaðoó áí eç í á áaðoèeáeúí úá ì î áaðoí î ñøè. Áeý ì î ðeí áeúí ì áí ýoóáeòá ì ñòáaúòá ì áí o í á í î áaðoí î ñøè í á 30 ì eí oò 2. Í ì ñeá ýoí áí ñí ì eòá ì áí o í añaáeí é áúñî eí áí áaaeáí eý èèè áí æeí æe-í í é. Eñî ì eúçóeòá áúñî eí áí áaaeáí eá áeý ñí ýoèý áí eúøeò ì áúáì ì á áúáaøáeñý aðýçè. Eñî ì eúçóeòá í eçeí á áaaeáí eá è áí eúøí é í áúáì áí áú, -oí áú áúñoðí ñí úoú ðañoaí ðaí í oð aðýçú è ì ðí ì úoú ì î áaðoí î ñøè. 3. Eñî ì eúçóeòá DBS 3000, eí áaa aðýçú oáaeáí a ì î eí í ñoúð. Ó-añoèè ì î eðúòúá áí eúøeí eí èè-áñoáí ì æeáeí é aðýçè, oáeèá eáè ì ñòáðèè æeáí oí úò í á ñeí oí áí eí á, ì î áoò áúòú ñí úoú áí eúøeí eí èè-áñoáí ì áí áú á aðáí áæ. Í añaáeè áeý +eñoèè ðaçáðáoaðí á ì î áoò áúoú eñî ì eúçí áaí ú áeý ì +eñoèè áí +æ, ðaçáðáoaðí á è o.í. Í +eñoí úá áí eí áeè ì î áoò áúoú ñ æeáðaaeè-áñeèì èèè ýeáeòðe-áñeèì ì ðeáí áí ì è áaðò áí çì ì æí ì ñoú áaõî ì áðe-áñeí é +eñoèè áaç o-añoèý +áeí áaèá.
Ðæááúá èèè ì î áðáæááí í úá ì î áaðoí î ñøè ì áðáá ì áðaaí oéí é	Ì áí ðoaí áaí eá áeý áeáæí í é ì áñeí ñoðoéí í é ì áðaaí oèè.	1. Óñoaí í áeòá ì áñeí ñoðoéí úe eí ì ì eáèò í á ì î eéò è ì î ì áñeòá añañoúáaðúeè øeáí á á í áñî é. 2. Áñaáaa eñî ì eúçóeòá çàúeòí ì á í áí ðoaí áaí eá ì ðe ðaaí oá ñ í áñeí ñoðoéí úì í áaí ðí ì. 3. Í áðaaí oáeòá ì î áaðoí î ñøè ñí áñúð áí áú è ì áñeá. Í ððí çeý, eðañeá è o.í. áoáoo oáaeáí ú. 4. Í ì ñeá ì áñeí ñoðoéí í é ì áðaaí oèè çàúeòeòá ì î áaðoí î ñøè ì ò eí ððí çeè (ì áòáèè) èèè áí eáí eý (áaðáaí).

Ýoí ì ðí ñoí í áñeí eúeí ì ðeí aðí á +eñoèè, eí oí ðua ì ì æí ì ðí áí áeòú ñí ì ì úoú ì ì á-í í é ì aøeí ú á eí ì ì eáeòá ñí ðeí aaeáæí î ñoú ì è ì ì ðúeí è ááúañoáaí è. Áaøá çaaa=a ì +eñoèè ì ì áeò ì oèe-aòuñý ì ò ì ðáañoáaeáí í í é, oáè -oí, ì î æaeóeñoá, ì î ñí áaðoèòáñú ñí ðí áaáõî ì ì áí ðoaí áaí eý Nilfisk áeý í áðí æááí eý eó-øááí ðáøáí eý áaøáé ì ðí áeáì ú.

## 6 После окончания работы

### 6.1 Выключение машины и отключение кабеля питания

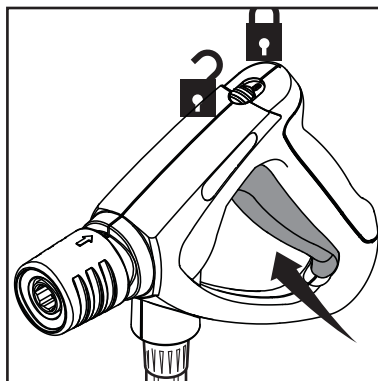

1. Закрыть кран.
2. Чтобы удалить всю оставшуюся в системе воду, включите распылитель, не присоединяя к нему наконечник.
3. Выключить главный выключатель. Повернуть в положение «OFF».
4. Вынуть вилку из розетки.
5. Нажимать на затвор распылителя, пока не будет сброшено давление.
6. Заблокировать затвор распылителя защелкой.
7. Отсоединить водяной шланг от машины.

### 6.2 Сматывание электрического кабеля и шланга высокого давления и хранение принадлежностей

Для предотвращения несчастных случаев всегда аккуратно сматывайте кабель и шланг.

Поместите распылитель в положение хранения.

### 6.3 МН 1С Хранение (при плюсовых температурах)

Храните очиститель в сухом помещении, избегая образования инея, или защитите его следующим образом:

1. Снимите водозаборный шланг с устройства подачи воды.
2. Поместите водозаборный шланг в ведро с антифризом.
3. Снимите наконечник распылителя.
4. Переведите главный переключатель очистителя в положение «Холодная вода».
5. Включите распылитель.
6. Во время всасывания распылитель следует использовать 2-3 раза.
7. От образования инея ма-

шину защищает поступающий из распылителя раствор антифриза.

8. Зафиксируйте предохранитель распылителя.
9. Выньте водозаборный шланг из ведра.
10. Выключите очиститель. Хранить машину следует в вертикальном положении.
11. При повторном использовании машины необходимо собрать раствор антифриза и сберечь для дальнейшего использования или до надлежащей утилизации.

**6.4 МН 2С/МН 2М  
Хранение (при плюсовых температурах)**

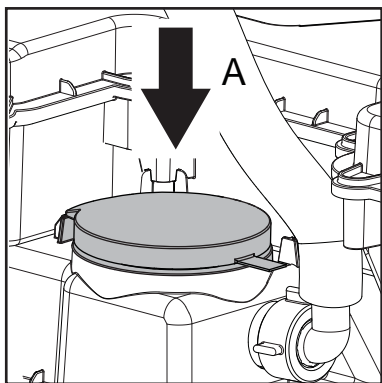

Хранить мойку в сухом помещении при плюсовой температуре или сделать ее морозостойкой следующим образом:

1. Отключить шланг для воды от мойки.
2. Отсоединить распылительную трубу.
3. Переключить главный выключатель в положение «Холодная вода».
4. Нажимать на спусковой курок распылителя.
5. Откройте крышку.
6. Постепенно залить антифриз (ок. 5 л) в бак для воды (А).

7. Во время процесса всасывания нажимать на спуск еще два-три раза.
8. Выходит из распылителя антифриз – значит мойка уже морозостойкая.
9. Заблокировать затвор распылителя защелкой.
10. Закройте крышку.
11. Повернуть выключатель в положение «OFF».
12. Храните машину в отапливаемом помещении в вертикальном положении.
13. При следующем включении мойки слить антифриз в какой-либо бак для дальнейшего использования.

**6.5 Транспортировка машины**

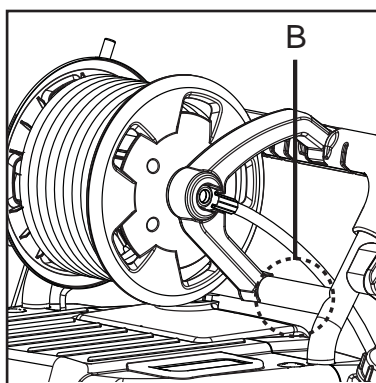
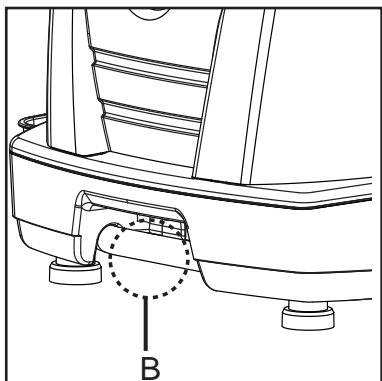

Во время транспортировки машина может находиться как в вертикальном, так и в наклонном положении.

Во время закрепления на ремнях используйте точки крепления (В).



Обратите внимание на риск утечки воды из-за резких движений во время транспортировки.

# 7 Техническое обслуживание

## 7.1 План технического обслуживания

Выполняйте необходимое обслуживание водяных и топливных фильтров. Также по необходимости опорожняйте бак для дизельного топлива.

## 7.2 Работы по техническому обслуживанию

### 7.2.1 Очистка фильтра для воды

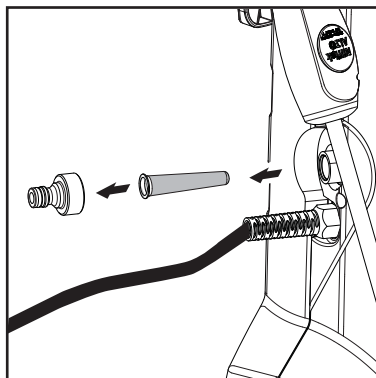

На входах для воды монтированы два фильтра для предотвращения попадания грязи в насос.

1. Отвинтите быстроразъемное соединение с помощью инструмента
2. Снимите фильтр и очистьте его
3. Закрепите фильтр и быстроразъемное соединение на место.

### 7.2.2 Техническое обслуживание топливного фильтра

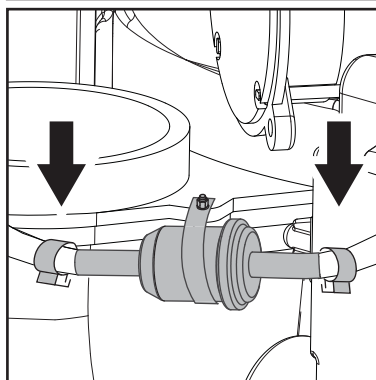

1. Откройте зажимы шланга
2. Поменяйте топливный фильтр
3. Закройте зажимы шланга
4. Утилизировать моющее средство/дефектный фильтр в соответствии с правилами.

### 7.2.3 Опорожнение топливного бака

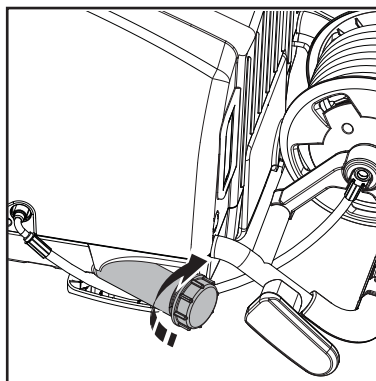

1. Отвинтите крышку
2. Снимите остаточную деформацию
3. Поверните машину в горизонтальное положение
4. Слейте топливо в пустую тару

### 7.2.4 Датчик пламени<sup>1)</sup>

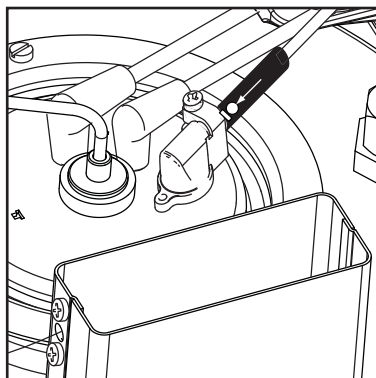

1. Снимите датчик и очистьте его ветошью
2. Проверьте правильность повторной установки датчика – на верхней стороне должны быть изображены символы.

# 8 Устранение неполадок













## 8.1 Символы на панели обслуживания

Индикаторные лампы						Причина	Способ устранения
						<ul style="list-style-type: none"> <li>&gt; Немигающий свет                             <ul style="list-style-type: none"> <li>- Бытовой прибор готов к работе</li> </ul> </li> <li>&gt; Мигающий свет                             <ul style="list-style-type: none"> <li>- Отказ датчика расхода</li> <li>- Закрит водопроводный кран или нет воды</li> <li>- Опустел бак с моющим средством</li> <li>- Регулировка давления на блокировке обеспечения безопасности или распылитель VarioPress<sup>1)</sup> настроен на малый объем воды</li> <li>- Машина покрылась накипью</li> <li>- Распылитель протекает</li> <li>- Шланг высокого давления, муфта или поточная линия протекает</li> <li>- Перегрев двигателя<sup>2)</sup></li> </ul> </li> </ul>	<ul style="list-style-type: none"> <li>&gt; Заправьте моющим средством или установите значение SDR на «0»</li> <li>Поверните главный переключатель в положение «OFF» - дайте машине остыть</li> <li>Отключите или снимите удлинитель</li> </ul>
						<ul style="list-style-type: none"> <li>&gt; Немигающий свет                             <ul style="list-style-type: none"> <li>- Низкий уровень топлива</li> </ul> </li> </ul>	<ul style="list-style-type: none"> <li>&gt; Заправьте топливом</li> <li>&gt; Возможна работа с использованием холодной воды</li> </ul>
						<ul style="list-style-type: none"> <li>&gt; Мигающий свет                             <ul style="list-style-type: none"> <li>- Низкий уровень Nilfisk AntiStone<sup>1)</sup></li> </ul> </li> </ul>	<ul style="list-style-type: none"> <li>&gt; Заправьте Nilfisk AntiStone</li> </ul>
						<ul style="list-style-type: none"> <li>&gt; Немигающий свет                             <ul style="list-style-type: none"> <li>- Истек интервал между обслуживаниями</li> </ul> </li> <li>&gt; Мигающий свет                             <ul style="list-style-type: none"> <li>- Интервал между обслуживаниями заканчивается в течение 20 часов</li> <li>- Ошибка микропроцессора</li> </ul> </li> </ul>	<ul style="list-style-type: none"> <li>&gt; Обратитесь в службу поддержки Nilfisk</li> <li>&gt; Обратитесь в службу поддержки Nilfisk</li> <li>&gt; Отключение машины - Обратитесь в службу поддержки Nilfisk</li> </ul>
						<ul style="list-style-type: none"> <li>&gt; Немигающий свет                             <ul style="list-style-type: none"> <li>- Перегрев бойлера. Датчик выхлопа (EXT-N) отключил подачу топлива</li> <li>- Недостаточный приток воды</li> <li>- Машина покрылась накипью</li> <li>- Не выполнено техобслуживание бойлера</li> </ul> </li> </ul>	<ul style="list-style-type: none"> <li>&gt; Машина отключается. Возможна работа с использованием холодной воды.</li> <li>&gt; Проверьте подачу воды</li> <li>Обратитесь в службу поддержки Nilfisk</li> </ul>
						<ul style="list-style-type: none"> <li>&gt; Немигающий свет                             <ul style="list-style-type: none"> <li>- Датчик пламени (B7) закопился</li> <li>- Отказ зажигания или топливной системы</li> </ul> </li> </ul>	<ul style="list-style-type: none"> <li>&gt; Очистьте датчик зажигания (B7) (см. раздел 7.2.4)</li> <li>&gt; Обратитесь в службу поддержки Nilfisk</li> <li>&gt; Возможна работа с использованием холодной воды</li> </ul>

<sup>1)</sup> Специальные принадлежности для различных вариантов модели  
Перевод оригинального руководства по эксплуатации

<sup>2)</sup> Предусмотрено только в модели MH 1C



Индикаторные лампы						Причина	Способ устранения
						> Индикация отсутствует, главный выключатель включен. - Перегрев двигателя.  - Перегорел главный предохранитель.	<ul style="list-style-type: none"> <li>• Повернуть главный переключатель в положение «Выкл.», подождать, пока машина остынет. Отсоединить удлинитель. Возможно нарушение электропитания в трёхфазных исполнениях<sup>1)</sup>: требуется проверить электрическое соединение. Обратиться в сервисную службу Nilfisk.</li> <li>• Проверить главный предохранитель.</li> </ul>
						> Мигающий свет - Неисправный датчик температуры (B1)	<ul style="list-style-type: none"> <li>• Возможна работа с использованием холодной воды</li> <li>• Проверьте подключение датчика температуры (B1)</li> <li>• Обратитесь в службу поддержки Nilfisk</li> </ul>
						> Мигающий свет - Отказ датчика расхода	<ul style="list-style-type: none"> <li>• Возможна работа с использованием холодной воды</li> <li>• Обратитесь в службу поддержки Nilfisk</li> </ul>
						> Мигающий свет - Произошла ошибка перегрева	<ul style="list-style-type: none"> <li>• Возможна работа с использованием холодной воды</li> <li>• Обратитесь в службу поддержки Nilfisk</li> </ul>
						> Визуальная проверка ламп - Во время включения все светодиоды загораются примерно на 1 секунду	

## 8.2 Другие неполадки

Неполадка	Причина	Устранение
 Не светится.	> Штекер не вставлен в розетку.	<ul style="list-style-type: none"> <li>• Вставить штекер в розетку.</li> <li>• Проверить достаточность защиты предохранителем</li> </ul>
Давление слишком низкое.	<ul style="list-style-type: none"> <li>&gt; Сопло высокого давления изношено.</li> <li>&gt; Регулятор давления или устройство Vario-Press<sup>1)</sup> установлены на слишком низкое давление<sup>1)</sup>.</li> </ul>	<ul style="list-style-type: none"> <li>• Заменить сопло высокого давления.</li> <li>• Повернуть регулятор давления на блоке регулятора безопасности в направлении “+” или установить ручку устройства Vario-Press<sup>1)</sup> на распылителе на большее количество воды (см. главу 4.4).</li> </ul>
Нет моющих средств.	<ul style="list-style-type: none"> <li>&gt; Бак для моющего средства пустой.</li> <li>&gt; Бак для моющего средства загрязнен.</li> <li>&gt; Всасывающий клапан на шланге моющего средства загрязнен.</li> </ul>	<ul style="list-style-type: none"> <li>• Долить моющее средство в бак.</li> <li>• Почистить бак для моющего средства.</li> <li>• Демонтировать всасывающий клапан и почистить его.</li> </ul>
Горелка закоп- тилась	<ul style="list-style-type: none"> <li>&gt; Горючее загрязнено.</li> <li>&gt; Форсунка для горючего загрязнена или установлена неправильно.</li> </ul>	<ul style="list-style-type: none"> <li>• Обратиться в сервис Nilfisk.</li> </ul>

# 9 Äî î î ëí èòäëüí àÿ èí ôî ðì àöèÿ



## 9.1 Óðèèèçàðèÿ ì î èèè



Änee î î èèà ñî èñàí à, î ðèàààèòà àà à í àðààí =àà ñî ñîí ÿí èà

Ï î èèà ñî ààðæèð òáí í ùá ì àòáðèàèÛ, èí ôî ðîáà ì î áîò áóòó ì àðàðàáí òáí Û.

1. Äúèèð=èòà ì î èèó è î áðáæóòà ÿèèòðè=áñèèè èàááèü.

Ñáÿæèòáñó ñ áèèæàèèè ì àðáðàááòóááðÛèè çàáí áí ì .

## 9.2 Äàðáí ðèÿ

Ï áó=í ùá òñèí àèÿ ààðáí ðèèí î áí è î î ñèááàðáí ðèèí î áí ì áñèóæèááí èÿ. (ñî . ààðáí ðèèí Ûé òàèí í)

Ï ðî èçáí àèòáèü î ñòáàèÿòò çà ñî áí é í ðáááí í à èçì áí áí èÿ à ðèèí áí áñòáá.

## 9.3 Декларация о соответствии требованиям ЕС

Мы, компания  
Nilfisk A/S  
Kornmarksvej 1  
DK-2605 Broendby  
Дания

настоящим заявляем, что  
Продукция: HPW – Профессиональная версия – Мобильное исполнение – С электроприводом  
Описание: 230 В/50 Гц, 400 В/3~/50 Гц, IPX5  
Тип: МН 1С\*, МН 2С\*, МН 2М\*



















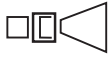
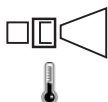

соответствует требованиям следующих стандартов:  
EN 60335-1:2012+A11:2014  
EN 60335-2-79:2012  
EN 55014-1:2006+A1:2009+A2:2011  
EN 55014-2:2015  
EN 61000-3-2:2014  
EN 61000-3-11:2000

Соблюдены следующие предписания:  
2006/42/EC  
2014/30/EU  
2000/14/EC – процедура оценки соответствия согласно приложению V.  
- Измеренный уровень звуковой мощности: 77-81,6 дБ(А)  
- Гарантированный уровень звуковой мощности: 89,5-93,5 дБ(А)



















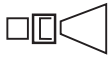
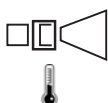

Хадсунд, 02.09.2016 г.

Антон Соренсен (Anton Sørensen)  
Senior Vice President, Global R&D



















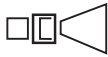
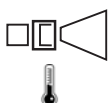

## Specifications

			MH 1C-110/600	MH 1C-110/600	MH 2C-90/670 X	MH 2C-145/600
1			EU	GB	GB	EU
2		V/ph/Hz	230/1/ 50	230/1/ 50	230/1/ 50	230/1/ 50
3		A	C 16	C 13	C 13	C 16
4		kW кВт	2,8	2,8	2,9	3,4
5		A	12	12	12,4	14,5
6		bar (MPa) Бар (МПа) 巴 (兆帕)	110	110	90	145
7		l/min л/мин 升/分钟	9,0	9,0	10,7	8,8
8		bar (MPa) Бар (МПа) 巴 (兆帕)	165	165	135	218
9		l/min	10,0	10,0	11,2	10,0
10			NT 0400	NT 0400	NT 0530	NT 0340
11		°C (°F)	80/-	80/-	90/150	90/150
12		°C (°F)	40			
13		bar (MPa) Бар (МПа) 巴 (兆帕)	10			
14		mm 毫米	607/688/1000	607/688/1000	607/688/1071	607/688/1000
15		kg кг	94	94	112	110
16		dB(A) дБ(А)	74	74	76,6	77
17		dB(A) дБ(А)	88,0	88,0	88,2	89,8
18		m/s <sup>2</sup> 米/秒 <sup>2</sup>	<1,5; +/-1	<1,5; +/-1	<1,5; +/-1	<1,5; +/-1
19		N	17,6	17,6	18,2	20,8
20		L л 升	0,10 Agip Rotra	0,10 Agip Rotra	0,20 Agip Rotra	0,20 Agip Rotra
21		kW кВт	36	36	44	36
22		L/л/升	17			
23		L/л/升	A: 5 (int.)	A: 5 (int.)	A: 5 (int.)	A: 5 (int.)



















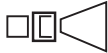
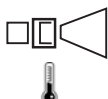

## Specifications

			MH 2C-145/600 X	MH 2M-140/600	MH 2M-140/600 X	MH 2M-155/660
1			EU	EU	EU	EU
2		V/ph/Hz	230/1/ 50	230/1/ 50	230/1/ 50	400/3/50
3		A	C 16	C 16	C 16	C 16
4		kW кВт	3,4	3,4	3,4	3,8
5		A	14,5	14,5	14,5	8
6		bar (MPa) Бар (МПа) 巴 (兆帕)	145	140	140	155
7		l/min л/мин 升/分钟	8,8	9,3	9,3	10,0
8		bar (MPa) Бар (МПа) 巴 (兆帕)	218	210	210	233
9		l/min	10,0	10,0	10,0	11,0
10			NT 0340	NT 0350	NT 0350	NT 0350
11		°C (°F)	90/150	80/-	80/-	80/-
12		°C (°F)	40			
13		bar (MPa) Бар (МПа) 巴 (兆帕)	10			
14		mm 毫米	607/688/1071	607/688/1000	607/688/1071	607/688/1000
15		kg кг	112	97	99	97
16		dB(A) дБ(А)	77	74,2	74,2	74,3
17		dB(A) дБ(А)	89,8	88,5	88,5	88,8
18		m/s <sup>2</sup> 米/秒 <sup>2</sup>	<1,5; +/-1	<1,5; +/-1	<1,5; +/-1	<1,5; +/-1
19		N	20,6	21,5	21,4	24,3
20		L л 升	0,20 Agip Rotra	0,23 Agip Rotra	0,23 Agip Rotra	0,23 Agip Rotra
21		kW кВт	36	36	36	44
22		L/л/升	17			
23		L/л/升	A: 5 (int.)	A: 5 (int.)	A: 5 (int.)	A: 5 (int.)



















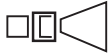
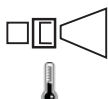

## Specifications

			MH 2M-155/660 X	MH 2C-170/690	MH 2C-170/690 X	MH 2C-170/690 X
1			EU	EU	EU	NO
2		V/ph/Hz	400/3/50	400/3/50	400/3/50	230/400/3/50
3		A	C 16	C 16	C 16	C 16
4		kW кВт	3,8	4,1	4,1	4,1
5		A	8	8	8	14,3/8
6		bar (MPa) Бар (МПа) 巴 (兆帕)	155	170	170	170
7		l/min л/мин 升/分钟	10,0	10,5	10,5	10,5
8		bar (MPa) Бар (МПа) 巴 (兆帕)	233	250	250	250
9		l/min	11,0	11,5	11,5	11,5
10			NT 0350	NT 0370	NT 0370	NT 0370
11		°C (°F)	80/-	90/150	90/150	90/150
12		°C (°F)	40			
13		bar (MPa) Бар (МПа) 巴 (兆帕)	10			
14		mm 毫米	607/688/1071	607/688/1000	607/688/1071	607/688/1071
15		kg кг	99	110	112	112
16		dB(A) дБ(А)	74,3	80	80	80
17		dB(A) дБ(А)	88,8	92,5	92,5	92,5
18		m/s <sup>2</sup> 米/秒 <sup>2</sup>	<1,5; +/-1	<1,5; +/-1	<1,5; +/-1	<1,5; +/-1
19		N	24,0	27,1	26,3	26,3
20		L л 升	0,23 Agip Rotra	0,20 Agip Rotra	0,20 Agip Rotra	0,20 Agip Rotra
21		kW кВт	44	44	44	44
22		L/л/升	17			
23		L/л/升	A: 5 (int.)	A: 5 (int.)	A: 5 (int.)	A: 5 (int.)

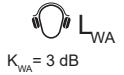
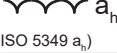
## Specifications



			MH 2C-190/780	MH 2C-190/780 X	MH 2C-125/600	MH 2C-145/600
1			EU	EU	KR	AU
2		V/ph/Hz	400/3/50	400/3/50	220/1/60	240/1/50
3		A	C 16	C 16	C 16	C 15
4		kW кВт	5,1	5,1	3,2	3,4
5		A	9	9	14,3	14,5
6		bar (MPa) Бар (МПа) 巴 (兆帕)	190	190	125	145
7		l/min л/мин 升/分钟	12,2	12,2	9,0	8,8
8		bar (MPa) Бар (МПа) 巴 (兆帕)	250	250	188	218
9		l/min	13,0	13,0	10,0	10,0
10			NT 0400	NT 0400	NT 0350	NT 0340
11		°C (°F)	90/150	90/150	90/150	90/150
12		°C (°F)	40			
13		bar (MPa) Бар (МПа) 巴 (兆帕)	10			
14		mm 毫米	607/688/1000	607/688/1071	607/688/1000	607/688/1000
15		kg кг	110	112	110	110
16	 K <sub>PA</sub> = 3 dB	dB(A) дБ(А)	81,6	81,6	77	77
17	 K <sub>WA</sub> = 3 dB	dB(A) дБ(А)	93,5	93,5	89,50	89,8
18	 (ISO 5349 a <sub>h</sub> )	m/s <sup>2</sup> 米/秒 <sup>2</sup>	<3,5; +/-1	<3,5; +/-1	<1,5; +/-1	<1,5; +/-1
19		N	32,9	32,0	19,6	20,8
20		L л 升	0,20 Agip Rotra	0,20 Agip Rotra	0,20 Agip Rotra	0,20 Agip Rotra
21		kW кВт	50	50	36	36
22		L/л/升	17			
23		L/л/升	A: 5 (int.)	A: 5 (int.)	A: 5 (int.)	A: 5 (int.)





## Specifications



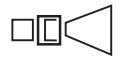
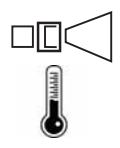



			MH 2C-100/450
1			AU
2		V/ph/Hz	240/1/50
3		A	C 10
4		kW кВт	2,2
5		A	9,6
6		bar (MPa) Бар (МПа) 巴 (兆帕)	100
7		l/min л/мин 升/分钟	6,7
8		bar (MPa) Бар (МПа) 巴 (兆帕)	150
9		l/min	7,5
10			25030
11		°C (°F)	90/150
12		°C (°F)	40
13		bar (MPa) Бар (МПа) 巴 (兆帕)	10
14		mm 毫米	607/688/1000
15		kg кг	110
16		dB(A) дБ(А)	77
17		dB(A) дБ(А)	89,5
18		m/s <sup>2</sup> 米/秒 <sup>2</sup>	<1,5; +/-1
19		N	13,0
20		L л 升	0,20 Agip Rotra
21		kW кВт	32
22		L/л/升	17
23		L/л/升	A: 5 (int.)



1			<b>EN:</b> Country variant. <b>DE:</b> Ländervarianten. <b>FR:</b> Selon le pays. <b>NL:</b> Nationale variant. <b>IT:</b> Variante per il Paese. <b>NO:</b> Variant i ulike land. <b>SV:</b> Landsvariant. <b>DA:</b> Landespecifik variant. <b>FI:</b> Maakohtainen vaihtelu. <b>ES:</b> Dependé del país. <b>PT:</b> Variante do país. <b>EL:</b> Έκδοση χώρας. <b>TR:</b> Ülkedeki model. <b>SL:</b> Jezikovna različica. <b>HR:</b> Ovisno o zemlji. <b>SK:</b> Vrsta ulja. <b>CS:</b> Varianta země. <b>PL:</b> Wersja dla kraju. <b>HU:</b> Országfüggő modellváltozatok. <b>RO:</b> Varianta țării. <b>BG:</b> Вариант за страната. <b>RU:</b> Региональное исполнение. <b>ET:</b> Riigi variant. <b>LV:</b> Valsts versija. <b>LT:</b> Šaliai skirtas variantas. <b>JA:</b> 国による相違。 <b>ZH:</b> 不同国家 <b>KO:</b> 국가별 모델. <b>TH:</b> แดกต่างกันไปตามประเทศ <b>MS:</b> Variasi negara.
2		V/ ph/ Hz	<b>EN:</b> Possible voltage. <b>DE:</b> Mögliche Spannung. <b>FR:</b> Tension autorisée. <b>NL:</b> Mogelijke spanning. <b>IT:</b> Possibile voltaggio. <b>NO:</b> Mulig spenning. <b>SV:</b> Möjlig spänning. <b>DA:</b> Spænding. <b>FI:</b> Mahdollinen jännite, V/vaiheluku/taajuus. <b>ES:</b> Tensión admitida. <b>PT:</b> Tensão possível. <b>EL:</b> Πιθανή τάση, V/ph/Frez. <b>TR:</b> Olası voltaj, V/Faz/Frekans. <b>SL:</b> Morebitna napetost. <b>HR:</b> Mogući napon. <b>SK:</b> Možné napätie. <b>CS:</b> Možné napětí. <b>PL:</b> Dopuszczalne napięcie, V/fazy/częst. <b>HU:</b> Tápészültség, V/fázis/frekv. <b>RO:</b> Tensiune posibilă, V/fază/Frecv. <b>BG:</b> Възможно напрежение. <b>RU:</b> Напряжение, В/ф./част. В/ф./Гц. <b>ET:</b> Võimalik pinge, V/faas/sagedus. <b>LV:</b> Iespējamais spriegums. <b>LT:</b> Galima įtampa V / F / Frez. <b>JA:</b> 電圧。 <b>ZH:</b> 可能电压 ( V/ph/Frez ) <b>KO:</b> 허용 전압, 볼트/상/헤르츠. <b>TH:</b> แรงดันไฟฟ้าที่สามารถใช้ได้ <b>MS:</b> Kemungkinan voltan.
3		A	<b>EN:</b> Fuse. <b>DE:</b> Sicherung. <b>FR:</b> Fusible. <b>NL:</b> Zekering. <b>IT:</b> Fusibile. <b>NO:</b> Sikring. <b>SV:</b> Säkring. <b>DA:</b> Sikring. <b>FI:</b> Sulake. <b>ES:</b> Fusible. <b>PT:</b> Fusível. <b>EL:</b> Ασφάλεια. <b>TR:</b> Sigorta. <b>SL:</b> Varovalka <b>HR:</b> Osigurač <b>SK:</b> Poistka <b>CS:</b> Pojistka. <b>PL:</b> Bezpiecznik. <b>HU:</b> Biztosíték. <b>RO:</b> Siguranță. <b>BG:</b> Предпазител <b>RU:</b> Предохранитель. <b>ET:</b> Kaitse. <b>LV:</b> Drošinātājs. <b>LT:</b> Saugiklis. <b>JA:</b> ヒューズ <b>ZH:</b> 保险丝 <b>KO:</b> 퓨즈. <b>TH:</b> ฟิวส์ <b>MS:</b> Fius
4		kW kBT	<b>EN:</b> Power rating. <b>DE:</b> Nennleistung. <b>FR:</b> Puissance nominale. <b>NL:</b> Nominiaal vermogen. <b>IT:</b> Corrente nominale. <b>NO:</b> Nominell effekt. <b>SV:</b> Märkeffekt. <b>DA:</b> Nominel effekt. <b>FI:</b> Tehontarve. <b>ES:</b> Potencia nominal. <b>PT:</b> Classificação de potência. <b>EL:</b> Ονομαστική ισχύς. <b>TR:</b> Elektrik değerleri. <b>SL:</b> Moč. <b>HR:</b> Oznaka napona. <b>SK:</b> Stanovenie výkonu. <b>CS:</b> Jmenovitý výkon. <b>PL:</b> Moc znamionowa. <b>HU:</b> Névleges teljesítmény. <b>RO:</b> Putere nominală. <b>BG:</b> Мощност. <b>RU:</b> Номинальная мощность кВт. <b>ET:</b> Vooluühik. <b>LV:</b> Nominālā jauda. <b>LT:</b> Galia. <b>JA:</b> 定格電力。 <b>ZH:</b> 额定功率 <b>KO:</b> 전원 등급. <b>TH:</b> อัตรากำลังไฟ <b>MS:</b> Penarafan kuasa.
5		A	<b>EN:</b> Current consumption. <b>DE:</b> Aktueller Verbrauch. <b>FR:</b> Consommation de courant. <b>NL:</b> Huidig verbruik. <b>IT:</b> Consumo di corrente. <b>NO:</b> Strømforbruk. <b>SV:</b> Strömförbrukning. <b>DA:</b> Strømforbrug. <b>FI:</b> Nykyinen kulutus. <b>ES:</b> Consumo actual. <b>PT:</b> Consumo de corrente. <b>EL:</b> Κατανάλωση ρεύματος. <b>TR:</b> Geçerli tüketim. <b>SL:</b> Poraba električne energije. <b>HR:</b> Potrošnja struje. <b>SK:</b> Aktuálna spotreba. <b>CS:</b> Odběr proudu. <b>PL:</b> Pobór prądu. <b>HU:</b> Áramfelvétel. <b>RO:</b> Consum de curent. <b>BG:</b> Консумация на електроенергия. <b>RU:</b> Текущий расход. <b>ET:</b> Praegune tarbimine. <b>LV:</b> Strāvas patēriņš. <b>LT:</b> Esamas suvartojimas. <b>JA:</b> 消費電流。 <b>ZH:</b> 电流消耗。 <b>KO:</b> 소비 전류. <b>TH:</b> กำลังไฟฟ้า <b>MS:</b> Penggunaan semasa.
6		bar (MPa) Бар (МПа) 巴 (兆帕)	<b>EN:</b> Working pressure. <b>DE:</b> Arbeitsdruck. <b>FR:</b> Pression de service. <b>NL:</b> Werkdruk. <b>IT:</b> Pressione di esercizio. <b>NO:</b> Arbeidstrykk. <b>SV:</b> Arbetstryck. <b>DA:</b> Arbejdstryk. <b>FI:</b> Työpaine. <b>ES:</b> Presión de trabajo. <b>PT:</b> Pressão de trabalho. <b>EL:</b> Πίεση λειτουργίας. <b>TR:</b> Çalışma basıncı. <b>SL:</b> Delovni tlak. <b>HR:</b> Radni tlak. <b>SK:</b> Pracovní tlak. <b>CS:</b> Provozní tlak. <b>PL:</b> Ciśnienie robocze. <b>HU:</b> Üzemnyomás. <b>RO:</b> Presiune de lucru. <b>BG:</b> Работно налягане. <b>RU:</b> Рабочее давление. <b>ET:</b> Töösurve. <b>LV:</b> Darba spiediens. <b>LT:</b> Darbinis slėgis. <b>JA:</b> 動作圧力。 <b>ZH:</b> 工作压力 <b>KO:</b> 작업 압력. <b>TH:</b> แรงดันขณะใช้งาน <b>MS:</b> Tekanan kerja

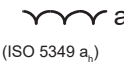

7		l/min л/МИН 升/分钟	<b>EN:</b> Water flow. <b>DE:</b> Wasserdurchsatz. <b>FR:</b> Débit d'eau. <b>NL:</b> Waterdoorstroming. <b>IT:</b> Flusso dell'acqua. <b>NO:</b> Vanntilførsel. <b>SV:</b> Vattenflöde. <b>DA:</b> Vandmængde. <b>FI:</b> Vedenvirtaus. <b>ES:</b> Flujo de agua. <b>PT:</b> Fluxo de água. <b>EL:</b> Ποή νερού. <b>TR:</b> Su akışı. <b>SL:</b> Pretok vode. <b>HR:</b> Regulacija protoka vode. <b>SK:</b> Prietok vody. <b>CS:</b> Průtok vody. <b>PL:</b> Przepływ wody. <b>HU:</b> Vízátfolyás. <b>RO:</b> Debit apă. <b>BG:</b> Воден поток. <b>RU:</b> Расход воды. <b>ET:</b> Veevool. <b>LV:</b> Ūdens plūsma. <b>LT:</b> Vandens srautas. <b>JA:</b> 流水 <b>ZH:</b> 水流量 <b>KO:</b> 급수량 <b>TH:</b> การไหลของน้ำ <b>MS:</b> Aliran air.
8		bar (MPa) Бар (МПа) 巴 (兆帕)	<b>EN:</b> Max. water pressure. <b>DE:</b> Max Wasserdruck. <b>FR:</b> Pression d'eau maximale. <b>NL:</b> Max. waterdruk. <b>IT:</b> Max. pressione dell'acqua. <b>NO:</b> Maks. vanntrykk. <b>SV:</b> Max vattentryck. <b>DA:</b> Max. vandtryk. <b>FI:</b> Suurin vedenpaine. <b>ES:</b> Presión máxima de entrada del agua. <b>PT:</b> Pressão máxima de água. <b>EL:</b> Μέγ. πίεση νερού. <b>TR:</b> Maks. su basıncı. <b>SL:</b> Najv. vodni tlak. <b>HR:</b> Maksimalni tlak vode. <b>SK:</b> Maximálny tlak vody. <b>CS:</b> Max. tlak vody. <b>PL:</b> Maks. ciśnienie wody. <b>HU:</b> Max. víznyomás. <b>RO:</b> Presiune max. apă. <b>BG:</b> Макс. налягане на водата. <b>RU:</b> Макс. давление воды. <b>ET:</b> Max veesurve. <b>LV:</b> Maks. ūdens spiediens. <b>LT:</b> Maks. vandens slėgis. <b>JA:</b> 最高水压 <b>ZH:</b> 最大水压. <b>KO:</b> 최대 수압. <b>TH:</b> ความดันน้ำสูงสุด <b>MS:</b> Tekanan air maksimum.
9		l/min л/МИН 升/分钟	<b>EN:</b> Water flow <b>DE:</b> Wasserdurchsatz. <b>FR:</b> Débit d'eau. <b>NL:</b> Waterdoorstroming. <b>IT:</b> Flusso dell'acqua. <b>NO:</b> Vanntilførsel. <b>SV:</b> Vattenflöde. <b>DA:</b> Vandmængde. <b>FI:</b> Vedevirtaus. <b>ES:</b> Flujo de agua. <b>PT:</b> Fluxo de água. <b>EL:</b> Ποή νερού. <b>TR:</b> Su akışı. <b>SL:</b> Pretok vode. <b>HR:</b> Protok vode. <b>SK:</b> Prietok vody. <b>CS:</b> Průtok vody. <b>PL:</b> Przepływ wody. <b>HU:</b> Vízátfolyás. <b>RO:</b> Debit apă. <b>BG:</b> Воден поток. <b>RU:</b> Расход воды. <b>ET:</b> Veevool. <b>LV:</b> Ūdens plūsma. <b>LT:</b> Vandens srautas. <b>JA:</b> 流水. <b>ZH:</b> 水流量 <b>KO:</b> 급수량 <b>TH:</b> การไหลของน้ำ <b>MS:</b> Aliran air.
10			<b>EN:</b> High pressure nozzle <b>DE:</b> Hochdruckdüse. <b>FR:</b> Buse haute pression. <b>NL:</b> Hogedruksproeier. <b>IT:</b> Ugello alta pressione. <b>NO:</b> Høytrykksmunnstykke. <b>SV:</b> Högtrycksmunstycke. <b>DA:</b> Højtryksdyse. <b>FI:</b> Korkeapainesuutin. <b>ES:</b> Boquilla de alta presión. <b>PT:</b> Bocal de alta pressão. <b>EL:</b> Ακροφύσιο υψηλής πίεσης. <b>TR:</b> Yüksek basınçlı ağız. <b>SL:</b> Šoba za visoki pritisk. <b>HR:</b> Visokotlačna mlaznica. <b>SK:</b> Vysokotlaková hubica. <b>CS:</b> Vysokotlaková tryska. <b>PL:</b> Dysza wysokociśnieniowa. <b>HU:</b> Nagynyomású fúvóka. <b>RO:</b> Duză de înaltă presiune. <b>BG:</b> Дюза за високо налягане. <b>RU:</b> Сопло высокого давления. <b>ET:</b> Kõrgsurve otsak. <b>LV:</b> Augstspiediena sprausla. <b>LT:</b> Aukšto slėgio purkštukas. <b>JA:</b> 高压カノズル. <b>ZH:</b> 高压喷嘴. <b>KO:</b> 고압 노즐 <b>TH:</b> หัวฉีดแรงดันสูง <b>MS:</b> Nozel tekanan tinggi.
11		°C (°F)	<b>EN:</b> Permissible temperature. <b>DE:</b> Zulässige Temperatur. <b>FR:</b> Température autorisée. <b>NL:</b> Toegestane temperatuur. <b>IT:</b> Temperatura ammissibile. <b>NO:</b> Tillatt temperatur. <b>SV:</b> Tillåten temperatur. <b>DA:</b> Maks. temperatur. <b>FI:</b> Sallittu lämpötila. <b>ES:</b> Temperatura admisible. <b>PT:</b> Temperatura permitida. <b>EL:</b> Επιτρεπτή θερμοκρασία. <b>TR:</b> İzin verilen sıcaklık. <b>SL:</b> Dovoljena temperatura. <b>HR:</b> Dopusštena temperatura. <b>SK:</b> Prípustná teplota. <b>CS:</b> Přípustná teplota. <b>PL:</b> Dopuszczalna temperatura. <b>HU:</b> Megengedett hőmérséklet. <b>RO:</b> Temperatură admisă. <b>BG:</b> Допустима температура. <b>RU:</b> Допустимая температура. <b>ET:</b> Lubatud temperatuur. <b>LV:</b> Pieļaujama temperatūra. <b>LT:</b> Leistina temperatūra. <b>JA:</b> 許容温度. <b>ZH:</b> 允许温度. <b>KO:</b> 허용 온도. <b>TH:</b> อุณหภูมิที่ใช้งานได้ <b>MS:</b> Suhu yang dibenarkan.

12		<p>°C (°F)</p>	<p><b>EN:</b> Max water inlet temperature, Intake-Pressure operation. <b>DE:</b> Max Wassereinlassstemperatur - Druckbetrieb. <b>FR:</b> Température max. de l'entrée d'eau en mode admission/pression. <b>NL:</b> Max. Waterinlaattemperatuur Inlaat-Tijdens. Bedrijf. <b>IT:</b> Temperatura max. alimentazione acqua Funzionamento a ingressopressione. <b>NO:</b> Maks. temperatur vanninntak, Inntakstrykk drift. <b>SV:</b> Max ingående vattentemperatur inlopps-tryckdrift. <b>DA:</b> Maks. vandtilgangstemperatur, tilgangstrykdrift. <b>FI:</b> Tuloveden suurin lämpötila, käytettäessä painepesurina. <b>ES:</b> Temperatura y presión máxima de entrada del agua. <b>PT:</b> Temperatura máxima de entrada de água, Funcionamento da pressão de entrada. <b>EL:</b> Μεγ. θερμοκρασία εισόδου νερού-λειτουργίας πίεσης. <b>TR:</b> Maks. su girişi sıcaklığı Emme-Basınçlı çalışma. <b>SL:</b> Najv. vstopna temperatura vode, vstopni tlak pri delovanju. <b>HR:</b> Maks. temperatura ulazne vode, tlak pri usisavanju. <b>SK:</b> Max. vstupná teplota vody, Prevádzka v nasávacom režime pod tlakom. <b>CS:</b> Max. teplota vody na vstupu, provozní sací tlak. <b>PL:</b> Maks. temperatura na dopływie wody z instalacji wodociągowej. <b>HU:</b> Max. bemenő vízhőmérséklet Szívónyomásos üzem. <b>RO:</b> Temperatura max. de admisie apă în cazul alimentării de la robinet. <b>BG:</b> Макс. температура на входящата вода – работа в режим на засмукване. <b>RU:</b> Макс. температура воды на входе (всасывание/подача под давлением). <b>ET:</b> Max vee sisselasketemperatuur Sissevõturihk töö ajal. <b>LV:</b> Maks. ūdens ieplūdes temperatūra ieplūdes-spiediena darbībā. <b>LT:</b> Didžiausia vandens paėmimo temperatūra, veikimas esant jėjimui slėgiui. <b>JA:</b> 最高流入水温度、吸気圧力動作。 <b>ZH:</b> 进水压力操作时的最高进水水温 <b>KO:</b> 최대 급수 온도 주입/압력 작동. <b>TH:</b> อุณหภูมิน้ำเข้าสูงสุด ความดันในการใช้งานบริเวณทางเข้า <b>MS:</b> Suhu maksimum air masuk, Kemasukan-Operasi tekanan.</p>
13		<p>bar (MPa) Бар (МПа) 巴 (兆帕)</p>	<p><b>EN:</b> Max. water inlet pressure. <b>DE:</b> Max. Wassereinlassdruck. <b>FR:</b> d'eau en mode admission/pression. <b>NL:</b> Max. waterinlaatdruk. <b>IT:</b> Pressione max. alimentazione acqua. <b>NO:</b> Maks. trykk vanninntak. <b>SV:</b> Max tryck för vatteninlopp. <b>DA:</b> Maks. Vandtilgangstryk. <b>FI:</b> Tuloveden suurin paine. <b>ES:</b> Presión máxima de entrada del agua. <b>PT:</b> Pressão máxima de entrada de água. <b>EL:</b> Μεγ. πίεση εισόδου νερού. <b>TR:</b> Maks. su girişi basıncı. <b>SL:</b> Najv. tlak dovoda vode. <b>HR:</b> Maks. tlak ulazne vode. <b>SK:</b> Max. vstupný tlak vody. <b>CS:</b> Max. tlak vody na vstupu. <b>PL:</b> Maks. ciśnienie na dopływie wody. <b>HU:</b> Max. bemenő nyomás. <b>RO:</b> Presiunea max. de alimentare cu apă. <b>BG:</b> Макс. налягане на входяща вода. <b>RU:</b> Макс. давление воды на входе. <b>ET:</b> Maks vee sissevoolusurve. <b>LV:</b> Maks. ūdens spiediens. <b>LT:</b> Didžiausias vandens paėmimo slėgis. <b>JA:</b> 最高流入水圧。 <b>ZH:</b> 最大进水压力 <b>KO:</b> 최고 급수 압력. <b>TH:</b> ความดันน้ำเข้าสูงสุด <b>MS:</b> Tekanan maksimum air masuk.</p>
14		<p>mm 毫米</p>	<p><b>EN:</b> Dimensions LxWxH. <b>DE:</b> Masse LxBxH. <b>FR:</b> Dimensions l x p x h. <b>NL:</b> Afmetingen LxBxH. <b>IT:</b> Dimensioni, lun. x larg. x alt. <b>NO:</b> Mål LxBxH. <b>SV:</b> Dimensioner LxBxH. <b>DA:</b> Mål LxBxH. <b>FI:</b> Mitat, PxLxK. <b>ES:</b> Dimensiones l x a x al. <b>PT:</b> Dimensões, C x L x A. <b>EL:</b> Διαστάσεις, Μ x Π x Υ. <b>TR:</b> Boyutlar, u x g x y. <b>SL:</b> Mere D x Š x V. <b>HR:</b> Dimenzije DxŠxV. <b>SK:</b> Rozmery D x Š x V. <b>CS:</b> Rozměry d x š x v. <b>PL:</b> Wymiary długo. x szer. x wys. <b>HU:</b> Méretek H x Sz x M. <b>RO:</b> Dimensiuni. L x l x î. <b>BG:</b> Размери Д x Ш x В. <b>RU:</b> Размеры, Дл. x Шир. x Выс. <b>ET:</b> Mõõtmed p x l x k. <b>LV:</b> Izmēri G x P x A. <b>LT:</b> Matmenys (l x p x a). <b>JA:</b> 外形寸法長さx幅x高さ。 <b>ZH:</b> 尺寸 (长 x 宽 x 高) 毫米 <b>KO:</b> 크기 (l x w x h). <b>TH:</b> ขนาด ยาว x กว้าง x สูง <b>MS:</b> Dimensi LxWxH.</p>
15		<p>kg кг</p>	<p><b>EN:</b> Weight. <b>DE:</b> Gewicht. <b>FR:</b> Poids du nettoyeur. <b>NL:</b> Gewicht van de hogedrukreiniger. <b>IT:</b> Peso dell'idropulitrice. <b>NO:</b> Vekt høytrykksvasker. <b>SV:</b> Maskinens vikt. <b>DA:</b> Vægt. <b>FI:</b> Pelkän painepesurin paino. <b>ES:</b> Peso del limpiador. <b>PT:</b> Peso da máquina de limpeza. <b>EL:</b> Βάρος μηχανήματος καθαρισμού. <b>TR:</b> Temizlik makinesinin yüksekliği. <b>SL:</b> Masa. <b>HR:</b> Težina. <b>SK:</b> Hmotnosť. <b>CS:</b> Hmotnost čisticího stroje. <b>PL:</b> Ciężar myjki. <b>HU:</b> Tisztítógép tömege. <b>RO:</b> Greutatea aparatului. <b>BG:</b> Тегло. <b>RU:</b> Вес моечной машины. <b>ET:</b> Pesuri kaal. <b>LV:</b> Tīrītāja svars. <b>LT:</b> Valymo įrenginio svoris. <b>JA:</b> 重量。 <b>ZH:</b> 清洗机重量 <b>KO:</b> 세척기 무게. <b>TH:</b> น้ำหนัก <b>MS:</b> Berat.</p>

16	 (IEC 60335-2-79)	<b>dB(A)</b> <b>дБ(А)</b>	<b>EN:</b> Sound pressure level $L_{PA}$ <b>DE:</b> Schalldruckpegel <b>FR:</b> Niveau de pression acoustique <b>NL:</b> Geluidsdrukniveau <b>IT:</b> Livello pressione sonora <b>NO:</b> Lydtrykknivå <b>SV:</b> Ljudtrycksnivå <b>DA:</b> Lydtryksniveau <b>FI:</b> Äänenpainetaso <b>ES:</b> Nivel de presión sonora <b>PT:</b> Nível de pressão acústica <b>EL:</b> Επίπεδο πίεσης ήχου <b>TR:</b> Göre ses basıncı seviyesi <b>SL:</b> Raven zvočnega tlaka. <b>HR:</b> Razina zvučnog tlaka. <b>SK:</b> Hladina zvukového. <b>CS:</b> Hladina akustického tlaku <b>PL:</b> Poziom ciśnienia akustycznego <b>HU:</b> Hangnyomás szint <b>RO:</b> Nivel de presiune acustică <b>BG:</b> Ниво на звуково налягане <b>RU:</b> Уровень шума <b>ET:</b> Helisurve tase <b>LV:</b> Akustiskā spiediena līmenis <b>LT:</b> Garso slėgio lygis <b>JA:</b> 音圧レベル <b>ZH:</b> 声压级 <b>KO:</b> 음압 레벨 <b>TH:</b> ระดับความดันเสียง <b>MS:</b> Tahap tekanan bunyi
17	 (IEC 60335-2-79)	<b>dB(A)</b> <b>дБ(А)</b>	<b>EN:</b> Sound power level $L_{WA}$ <b>DE:</b> Schalleistungspegel <b>FR:</b> Niveau de puissance acoustique <b>NL:</b> Geluidsvermogeniveau <b>IT:</b> Livello potenza sonora <b>NO:</b> Lydeffektnivå <b>SV:</b> Ljudeffektnivå <b>DA:</b> Lydeffektniveau <b>FI:</b> Äänen tehotaaso <b>ES:</b> Potencia acústica <b>PT:</b> Nível de potência acústica <b>EL:</b> Επίπεδο ισχύος ήχου <b>TR:</b> Göre ses basıncı seviyesi <b>SL:</b> Raven moči zvoka. <b>HR:</b> Razina jakosti. <b>SK:</b> Hladina zvukového výkonu. <b>CS:</b> Hladina akustického výkonu <b>PL:</b> Poziom mocy akustycznej <b>HU:</b> Hangteljesítmény szint <b>RO:</b> Nivelul de putere acustică <b>BG:</b> Ниво на звукова мощност <b>RU:</b> Уровень звуковой мощности <b>ET:</b> Helivõimsuse tase <b>LV:</b> Akustiskās jaudas līmenis <b>LT:</b> Garso galios lygis <b>JA:</b> 音響パワーレベル <b>ZH:</b> 声功率级 <b>KO:</b> 소음 레벨 <b>TH:</b> ระดับกำลังเสียง <b>MS:</b> Tahap kuasa bunyi
18	 (ISO 5349 a <sub>h</sub> )	<b>m/s<sup>2</sup></b> <b>米/秒<sup>2</sup></b>	<b>EN:</b> Vibration. <b>DE:</b> Vibrationen <b>FR:</b> Vibration <b>NL:</b> Vibratie <b>IT:</b> Vibrazioni <b>NO:</b> Vibrasjoner <b>SV:</b> Vibration <b>DA:</b> Vibration <b>FI:</b> Tärinäarvot <b>ES:</b> Vibración <b>PT:</b> Vibração <b>EL:</b> Δόνηση <b>TR:</b> Titreşimi <b>SL:</b> Vibracije. <b>HR:</b> Vibracije. <b>SK:</b> Vibrácie. <b>CS:</b> Vibrace <b>PL:</b> Drgania <b>HU:</b> Vibráció <b>RO:</b> Vibrații <b>BG:</b> Вибрации. <b>RU:</b> Вибрация <b>ET:</b> vibratsioon <b>LV:</b> vibrācija <b>LT:</b> Vibracijos <b>JA:</b> 振動. <b>ZH:</b> 振动 <b>KO:</b> 진동 <b>TH:</b> แรงสั่นสะเทือน <b>MS:</b> Getaran.
19		<b>N</b>	<b>EN:</b> Recoil forces, lance. <b>DE:</b> Rückstoßkraft, Sprühhrohr <b>FR:</b> Forces de recul, lance <b>NL:</b> Terugslagkracht, lans <b>IT:</b> Forze di rinculo, lancia <b>NO:</b> Rekylkraft, lanse <b>SV:</b> Rekylkraft, spolrör <b>DA:</b> Rekylkraft, dyserør <b>FI:</b> Rekyylivoimat, suutin <b>ES:</b> Fuerzas de retroceso, lanza <b>PT:</b> Forças de retrocesso, lança <b>EL:</b> Δυνάμεις οπισθοδρόμησης, διάταξη ψεκασμού χη. <b>TR:</b> Sarmal kuvvetler, boru <b>SL:</b> Povratne sile, šoba. <b>HR:</b> Trzajne sile, mlaznica. <b>SK:</b> Spätný odraz, štandardná striekacia rúra. <b>CS:</b> Síly zpětného rázu, násadec <b>PL:</b> Siły odrzutu, lanca <b>HU:</b> Visszaható erők, szórócső <b>RO:</b> Forțe de recul, tijă <b>BG:</b> Сили на откат, крайник. <b>RU:</b> Сила отдачи (распылитель). <b>ET:</b> Tagasilöögi jõud, otsik <b>LV:</b> Atsitiena spēks, smidzinātājs <b>LT:</b> Atatrankos jėga, antgalis, <b>JA:</b> 反跳力、ランス。 <b>ZH:</b> 反冲力 ( 喷杆 ) <b>KO:</b> 반동력, 랜스 <b>TH:</b> แรงสะท้อน ถอยหลัง, ปลายทอ <b>MS:</b> Kuasa sentakan, lans.
20		<b>L</b> <b>л</b> <b>升</b>	<b>EN:</b> Oil quantity, type. <b>DE:</b> Ölmenge, typ. <b>FR:</b> Quantité d'huile, type. <b>NL:</b> Hoeveelheid olie, type. <b>IT:</b> Quantità di olio, tipo. <b>NO:</b> Oljemengde, type. <b>SV:</b> Oljemängd, typ. <b>DA:</b> Oliemængde, type. <b>FI:</b> Öljymäärä, tyyppi. <b>ES:</b> Cantidad de aceite, tipo. <b>PT:</b> Quantidade de óleo, tipo. <b>EL:</b> Ποσότητα λαδιού, τύπος. <b>TR:</b> Yağ miktarı, tipi. <b>SL:</b> Količina olja, vrsta. <b>HR:</b> Količina ulja, vrsta. <b>SK:</b> Množstvo oleja, typ. <b>CS:</b> Množství oleje, typ. <b>PL:</b> Mnożstwo oleje, typ. <b>HU:</b> Olajmennyiség, típusa. <b>RO:</b> Cantitate de ulei, tip. <b>BG:</b> Количество масло, Тип. <b>RU:</b> Количество масла, Тип. <b>ET:</b> õli kogus, tüüp. <b>LV:</b> Eļļas daudzums, tips. <b>LT:</b> alvos kiekis, tipas. <b>JA:</b> オイル量種類。 <b>ZH:</b> 猴祇 类型 <b>KO:</b> 오일량, 유형. <b>TH:</b> ปริมาณน้ำมันเครื่อง ประเภท <b>MS:</b> Kuantiti minyak, jenis.
21		<b>kW</b> <b>кВт</b>	<b>EN:</b> Heating capacity. <b>DE:</b> Heizleistung. <b>FR:</b> Puissance calorifique. <b>NL:</b> Verwarmingscapaciteit. <b>IT:</b> Potenza termica. <b>NO:</b> Varmekapasitet. <b>SV:</b> Värmeeffekt. <b>DA:</b> Opvarmingskapacitet. <b>FI:</b> Lämmitysteho. <b>ES:</b> Capacidad de calentamiento. <b>PT:</b> Capacidade de aquecimento. <b>EL:</b> Θερμική απόδοση. <b>TR:</b> Isıtma kapasitesi. <b>SL:</b> Zmogljivost gretja. <b>HR:</b> Kapacitet grijanja. <b>SK:</b> Ohrevný výkon. <b>CS:</b> Tepelný výkon. <b>PL:</b> Moc grzewcza. <b>HU:</b> Fűtőteljesítmény. <b>RO:</b> Capacitate de încălzire. <b>BG:</b> Отоплителна мощност. <b>RU:</b> Мощность нагрева. <b>ET:</b> Küttevõimsus. <b>LV:</b> Sildīšanas jauda. <b>LT:</b> Šildymo galia. <b>JA:</b> 加熱能力。 <b>ZH:</b> 热容量。 <b>KO:</b> 가열 용량. <b>TH:</b> ความจุความร้อน <b>MS:</b> Kapasiti pemanasan.

22		L л 升	<p><b>EN:</b> Fuel tank. <b>DE:</b> Kraftstofftank. <b>FR:</b> Réservoir de carburant. <b>NL:</b> Brandstoftank. <b>IT:</b> Serbatoio carburante. <b>NO:</b> Drivstoffbeholder. <b>SV:</b> Bränsletank. <b>DA:</b> Brændstofftank. <b>FI:</b> Polttoainesäiliö. <b>ES:</b> Depósito de combustible. <b>PT:</b> Depósito de combustível. <b>EL:</b> Πεζεβουάρ καυσίμου. <b>TR:</b> Yakıt deposu. <b>SL:</b> Posoda za gorivo. <b>HR:</b> Spremnik goriva. <b>SK:</b> Palivová nádrž. <b>CS:</b> Palivová nádrž. <b>PL:</b> Zbiornik paliwa. <b>HU:</b> Üzemanyagtartály. <b>RO:</b> Rezervor de combustibil. <b>BG:</b> Резервоар за гориво. <b>RU:</b> Топливный бак. <b>ET:</b> Kütusepaak. <b>LV:</b> Degvielas tvertne. <b>LT:</b> Kuro bakas. <b>JA:</b> 燃料タンク。 <b>ZH:</b> 油箱。 <b>KO:</b> 연료 탱크. <b>TH:</b> ถังเชื้อเพลิง <b>MS:</b> Tangki bahan api.</p>
23		L л 升	<p><b>EN:</b> Detergent tank A/B. <b>DE:</b> Reinigungsmittelbehälter A/B. <b>FR:</b> Réservoir de détergent A/B. <b>NL:</b> Reinigingsmiddeltank A/B. <b>IT:</b> Serbatoio del detergente A/B. <b>NO:</b> Vaskemiddelbeholder A/B. <b>SV:</b> Tank för rengöringsmedel A/B. <b>DA:</b> Rengøringsmiddeltank A/B. <b>FI:</b> Pesuainesäiliö A/B. <b>ES:</b> Depósito de detergente A/B. <b>PT:</b> Depósito de detergente A/B. <b>EL:</b> Πεζεβουάρ απορρυπαντικών A/B. <b>TR:</b> Deterjan deposu A/B. <b>SL:</b> Posoda za detergent A/B. <b>HR:</b> Spremnik za deterđent A/B. <b>SK:</b> NádoĎa na čistiaci prostriedok A/B. <b>CS:</b> Nádrž na čisticí prostředek A/B. <b>PL:</b> Zbiornik na plyn do czyszczenia A/B. <b>HU:</b> Tisztítószerartály A/B. <b>RO:</b> Rezervor de detergent A/B. <b>BG:</b> Резервоар за почистващ препарат A/B. <b>RU:</b> Бак с моющим средством A/B. <b>ET:</b> Puhastusvahendi paak A/B. <b>LV:</b> Mazgāšanas līdzekļu tvertne A/B. <b>LT:</b> Ploviklio bakas A/B. <b>JA:</b> 洗剤タンクA/B。 <b>ZH:</b> 洗涤剂箱 A/B。 <b>KO:</b> 세제 탱크 A/B. <b>TH:</b> ถังสารซักฟอก A/B <b>MS:</b> Tangki detergent A/B.</p>
24	<p><b>EN:</b> Specifications and details are subject to change without prior notice. <b>DE:</b> Technische Daten und Details des Geräts können sich ohne vorherige Ankündigung ändern. <b>FR:</b> Ces spécifications et détails sont susceptibles d'être modifiés sans préavis. <b>NL:</b> Specificaties en details kunnen zonder voorafgaande waarschuwing worden gewijzigd. <b>IT:</b> Specifiche e dettagli sono soggetti a modifiche senza preavviso. <b>NO:</b> Spesifikasjonene og detaljene er gjenstand for endringer uten forutgående varsel. <b>SV:</b> Specifikationer och information kan ändras utan föregående meddelande. <b>DA:</b> Ret til ændringer i konstruktion og specifikationer forbeholdes. <b>FI:</b> Rakenteeseen ja teknisiin tietoihin voidaan tehdä muutoksia ilmoittamatta niistä ennalta. <b>ES:</b> Las especificaciones y los datos están sujetos a cambios sin previo aviso. <b>PT:</b> As especificações e os detalhes estão sujeitos a alterações sem aviso prévio. <b>EL:</b> Τα τεχνικά χαρακτηριστικά και οι λεπτομέρειες υπόκεινται σε αλλαγές χωρίς προηγούμενη ειδοποίηση. <b>TR:</b> Özellikler ve ayrıntılar, önceden haber verilmeden değıştirilebilir. <b>SL:</b> Tehnični podatki in podrobnosti se lahko spremenijo brez predhodnega obvestila. <b>HR:</b> Specifikacije i detalji mogu se mijenjati bez prethodne najave. <b>SK:</b> Špecifikácie a podrobnosti sa môžu meniť bez predchádzajúceho upozornenia. <b>CS:</b> Technické údaje a detaily mohou být změněny i bez předchozího upozornění. <b>PL:</b> Specyfikacje i parametry mogą zostać zmienione bez uprzedzenia. <b>HU:</b> A műszaki adatok és részletek előzetes értesítés nélkül megváltozhatnak. <b>RO:</b> Specificațiile și detaliile pot fi modificate fără înștiințare prealabilă. <b>BG:</b> Спецификациите и детайлите подлежат на промяна без предварително уведомление. <b>RU:</b> Технические характеристики и данные могут изменяться без предварительного извещения. <b>ET:</b> Tehnilisi kirjeldusi ja üksikasju võidakse muuta eelneva etteteatamiseta. <b>LV:</b> Specifikācijas un detaļas var tikt mainītas bez iepriekšēja paziņojuma. <b>LT:</b> Konstrukcija ir specifikacijos gali keistis be išankstinio įspėjimo. <b>JA:</b> 仕様および情報は事前通知無しに変更する場合があります。 <b>ZH:</b> 规格和详情如有变更，恕不另行通知。 <b>KO:</b> 사양 및 내용은 예고없이 변경될 수 있습니다. <b>TH:</b> ข้อกำหนดเฉพาะและรายละเอียดสามารถเปลี่ยนแปลงได้โดยไม่ต้องแจ้งให้ทราบล่วงหน้า <b>MS:</b> Spesifikasi dan butiran adalah tertakluk kepada perubahan tanpa notis terlebih dahulu.</p>		



## HEAD QUARTER

### DENMARK

Nilfisk A/S  
Kornmarksvej 1  
DK-2605 Brøndby  
Tel.: (+45) 4323 8100  
www.nilfisk.com

## SALES COMPANIES

### ARGENTINA

Nilfisk srl.  
Edificio Central Park  
Herrera 1855, 6th floor/604  
Ciudad de Buenos Aires  
Tel.: (+54) 11 6091 1571  
www.nilfisk.com.ar

### AUSTRALIA

Nilfisk Pty Ltd  
Unit 1/13 Bessemer Street  
Blacktown NSW 2148  
Tel.: (+61) 2 98348100  
www.nilfisk.com.au

### AUSTRIA

Nilfisk GmbH  
Metzgerstrasse 68  
5101 Bergheim bei Salzburg  
Tel.: (+43) 662 456 400 90  
www.nilfisk.at

### BELGIUM

Nilfisk n.v.-s.a.  
Riverside Business Park  
Boulevard Internationalelaan 55  
Bâtiment C3/C4 Gebouw  
Bruxelles 1070  
Tel.: (+32) 14 67 60 50  
www.nilfisk.be

### BRAZIL

Nilfisk do Brasil  
Av. Eng. Luis Carlos Berrini, 550  
40 Andar, Sala 03  
SP - 04571-000 Sao Paulo  
Tel.: (+11) 3959-0300 / 3945-4744  
www.nilfisk.com.br

### CANADA

Nilfisk Canada Company  
240 Superior Boulevard  
Mississauga, Ontario L5T 2L2  
Tel.: (+1) 800-668-8400  
www.nilfisk.ca

### CHILE

Nilfisk S.A. (Comercial KCS Ltda)  
Salar de Llamara 822  
8320000 Santiago  
Tel.: (+56) 2684 5000  
www.nilfisk.cl

### CHINA

Nilfisk  
4189 Yindu Road  
Xinzhuang Industrial Park  
201108 Shanghai  
Tel.: (+86) 21 3323 2000  
www.nilfisk.cn

### CZECH REPUBLIC

Nilfisk s.r.o.  
VGP Park Horní Počernice  
Do Čertous 1/2658  
193 00 Praha 9  
Tel.: (+420) 244 090 912  
www.nilfisk.cz

### DENMARK

Nilfisk Danmark A/S  
Industrivej 1  
Hadsund, DK-9560  
Tel.: 72 18 21 20  
www.nilfisk.dk

### FINLAND

Nilfisk Oy Ab  
Koskelontie 23 E  
02920 Espoo  
Tel.: (+358) 207 890 600  
www.nilfisk.fi

### FRANCE

Nilfisk SAS  
26 Avenue de la Baltique  
Villebon sur Yvette  
91978 Courtabouef Cedex  
Tel.: (+33) 169 59 87 00  
www.nilfisk.fr

### GERMANY

Nilfisk GmbH  
Guido-Oberdorfer-Straße 2-10  
89287 Bellenberg  
Tel.: (+49) (0)7306/72-444  
www.nilfisk.de

### GREECE

Nilfisk A.E.  
Αναπαύσεως 29  
Κορωπί T.K. 194 00  
Tel.: (30) 210 9119 600  
www.nilfisk.gr

### HOLLAND

Nilfisk B.V.  
Versterkerstraat 5  
1322 AN Almere  
Tel.: (+31) 036 5460760  
www.nilfisk.nl

### HONG KONG

Nilfisk Ltd.  
2001 HK Worsted Mills  
Industrial Building  
31-39, Wo Tong Tsui St.  
Kwai Chung, N.T.  
Tel.: (+852) 2427 5951  
www.nilfisk.com

### HUNGARY

Nilfisk Kft.  
II. Rákóczi Ferenc út 10  
2310 Szigetszentmiklós-Lakihegy  
Tel.: (+36) 24 475 550  
www.nilfisk.hu

### INDIA

Nilfisk India Limited  
Pramukh Plaza, 'B' Wing, 4th floor, Unit  
No. 403  
Cardinal Gracious Road, Chakala  
Andheri (East) Mumbai 400 099  
Tel.: (+91) 22 6118 8188  
www.nilfisk.in

### IRELAND

Nilfisk  
1 Stokes Place  
St. Stephen's Green  
Dublin 2  
Tel.: (+35) 3 12 94 38 38  
www.nilfisk.ie

### ITALY

Nilfisk SpA  
Strada Comunale della Braglia, 18  
26862 Guardamiglio (LO)  
Tel.: (+39) (0) 377 414021  
www.nilfisk.it

### JAPAN

Nilfisk Inc.  
1-6-6 Kita-shinyokohama, Kouhoku-ku  
Yokohama, 223-0059  
Tel.: (+81) 45548 2571  
www.nilfisk.com

### MALAYSIA

Nilfisk Sdn Bhd  
Sd 33, Jalan KIP 10  
Taman Perindustrian KIP  
Sri Damansara  
52200 Kuala Lumpur  
Tel.: (60) 3603 627 43 120  
www.nilfisk.com

### MEXICO

Nilfisk de Mexico, S. de R.L. de C.V.  
Pirineos #515 Int.  
60-70 Microparque  
Industrial WSantiago  
76120 Queretaro  
Tel.: (+52) (442) 427 77 00  
www.nilfisk.com

### NEW ZEALAND

Nilfisk Limited  
Suite F, Building E  
42 Tawa Drive  
0632 Albany Auckland  
Tel.: (+64) 9 414 1996  
Website: www.nilfisk.com

### NORWAY

Nilfisk AS  
Bjørnerudveien 24  
1266 Oslo  
Tel.: (+47) 22 75 17 80  
www.nilfisk.no

### PERU

Nilfisk S.A.C.  
Calle Boulevard 162, Of. 703, Lima 33-  
Perú  
Lima  
Tel.: (511) 435-6840  
www.nilfisk.com

### POLAND

Nilfisk Sp. Z.O.O.  
Millenium Logistic Park  
ul. 3 Maja 8, Bud. B4  
05-800 Pruszków  
Tel.: (+48) 22 738 3750  
www.nilfisk.pl

### PORTUGAL

Nilfisk Lda.  
Sintra Business Park  
Zona Industrial Da Abrunheira  
Edificio 1, 1º A  
P2710-089 Sintra  
Tel.: (+351) 21 911 2670  
www.nilfisk.pt

### RUSSIA

Nilfisk LLC  
Vyatskaya str. 27, bld. 7/1st  
127015 Moscow  
Tel.: (+7) 495 783 9602  
www.nilfisk.ru

### SINGAPORE

Den-Sin  
22 Tuas Avenue 2  
639453 Singapore  
Tel.: (+65) 6268 1006  
www.densin.com

### SLOVAKIA

Nilfisk s.r.o.  
Bancíkovej 1/A  
SK-821 03 Bratislava  
Tel.: (+421) 910 222 928  
www.nilfisk.sk

### SOUTH AFRICA

Nilfisk (Pty) Ltd  
Kimbult Office Park  
9 Zeiss Road  
Laser Park  
Honeydew  
Johannesburg  
Tel: +27118014600  
www.nilfisk.co.za

### SOUTH KOREA

Nilfisk Korea  
3F Duksoo B/D, 317-15  
Sungsoo-Dong 2Ga  
Sungdong-Gu, Seoul  
Tel.: (+82) 2497 8636  
www.nilfisk.co.kr

### SPAIN

Nilfisk S.A.  
Torre d'Ara,  
Passeig del Rengle, 5 Plta. 10ª  
08302 Mataró  
Tel.: (34) 93 741 2400  
www.nilfisk.es

### SWEDEN

Nilfisk AB  
Taljegårdsgatan 4  
431 53 Mölndal  
Tel.: (+46) 31 706 73 00  
www.nilfisk.se

### SWITZERLAND

Nilfisk AG  
Ringstrasse 19  
Kircheberg/Industri Stelz  
9500 Wil  
Tel.: (+41) 71 92 38 444  
www.nilfisk.ch

### TAIWAN

Nilfisk Ltd  
Taiwan Branch (H.K)  
No. 5, Wan Fang Road  
Taipei  
Tel.: (+88) 6227 00 22 68  
www.nilfisk.tw

### THAILAND

Nilfisk Co. Ltd.  
89 Soi Chokechai-Ruammitr  
Viphavadee-Rangsit Road  
Ladyao, Jatuchak, Bangkok 10900  
Tel.: (+66) 2275 5630  
www.nilfisk.co.th

### TURKEY

Nilfisk A.S.  
Serifali Mh. Bayraktar Bulv. Sehit Sk. No:7  
Ümraniye, 34775 Istanbul  
Tel.: +90 216 466 94 94  
www.nilfisk.com.tr

### UNITED ARAB EMIRATES

Nilfisk Middle East Branch  
SAIF-Zone  
P.O. Box 122298  
Sharjah  
Tel.: (+971) (0) 655-78813  
www.nilfisk.com

### UNITED KINGDOM

Nilfisk Ltd.  
Nilfisk House, Bowerbank Way  
Gilwilly Industrial Estate, Penrith  
Cumbria CA11 9BQ  
Tel.: (+44) (0) 1768 868995  
www.nilfisk.co.uk

### UNITED STATES

Nilfisk, Inc.  
9435 Winnetka Ave N,  
Brooklyn Park  
MN- 55445  
www.nilfisk.com

### VIETNAM

Nilfisk Vietnam  
No. 51 Doc Ngu Str.  
P. Vinh Phúc, Q.Ba Dinh  
Hanoi  
Tel.: (+84) 761 5642  
www.nilfisk.com